

2011

浙江省体育彩票销售网点

ZHEJIANG SPORTS LOTTERY STORE

形象手册

IMAGE MANUAL



浙江省体育彩票管理中心

ZHEJIANG SPORTS LOTTERY MANAGEMENT CENTER

浙江省体育彩票 统一宣传语



超级大乐透
圆你千万梦

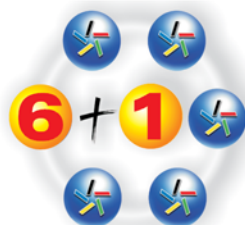

玩体彩6+1
中500万最容易



体彩排列3
轻松中奖每一天



体彩排列5
多买多中
百万大奖不是梦



20选5
选中3个就有奖
选中5个圆梦想



即开型彩票 顶呱刮
多金彩 兴开怀



CHINA FOOTBALL LOTTERY
中国足球彩票

足球彩票
两元开出任意球
一脚踢进500万



冰坛夺金
赢得精彩



看赛事玩竞彩
更精彩

竞彩
因智慧而精彩

你今天买了没?

基础部分

- A01 标志规范、比例规范、字体规范
- A02 标志规范、比例规范、字体规范、色彩规范
- A03 标志规范

店外环境

- B01 店面效果图
- B02-04 店招
- B05-06 店招工艺方案
- B07 店招灯箱工艺方案
- B08 营业时间牌
- B09 防撞腰线、玻璃门贴
- B10 橱窗展示

店内环境

- C01 专营店店内布局
- C02 店中店、双机店店内布局
- C03 销售区完全版
- C04-05 形象墙
- C06 形象墙制作工艺
- C07 销售区柜台组合方式
- C08 销售区柜台完全版
- C09-12 销售区柜台制作工艺
- C13 玩法标识组件
- C14 即开型彩票店口销售区
- C15 即开型彩票销售柜台、外销售台装饰图样
- C16 即开、高频、中奖票展示区
- C17 中奖票展示区看板、彩票展示袋
- C18 中奖票展示磁贴、喜报看板
- C19 小型走势图
- C20-22 大型走势图
- C23 开奖公告栏
- C24 开奖公告看板、公告牌
- C25 店中店正视图、店内灯箱
- C26 店内灯箱工艺方案
- C27 专柜正视图
- C28 专柜销售柜制作工艺
- C29 资料架
- C30 销售许可证、销售员证
- C31 书报架、吧椅和小圆桌

补充说明

- D01 销售网点形象设计规范补充说明
- D02 体彩销售网点形象建设标准

■ Logo与中文横向排列规范
适用范围：店外店招

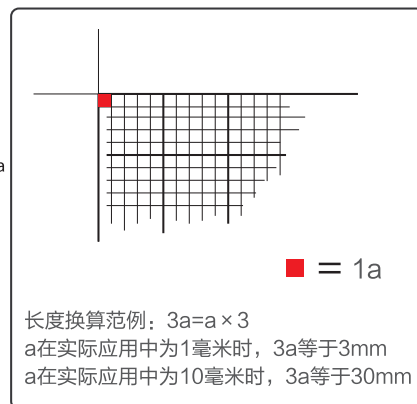
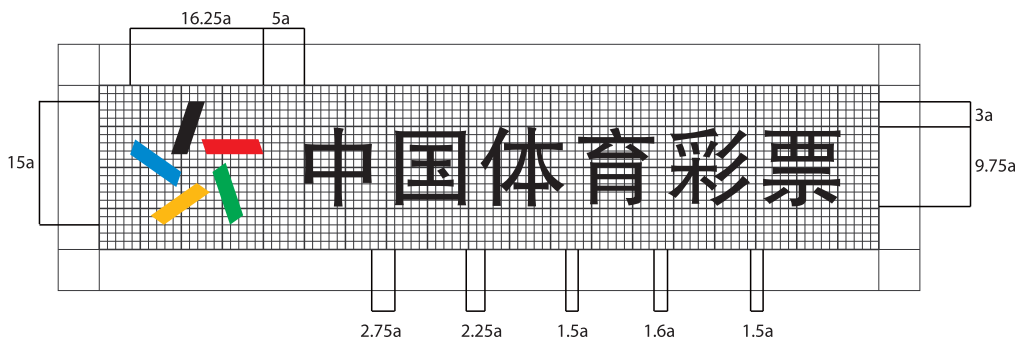

■ Logo与中文叠形排列规范
适用范围：店外店招、销售区形象墙

Logo与中英文叠排方式

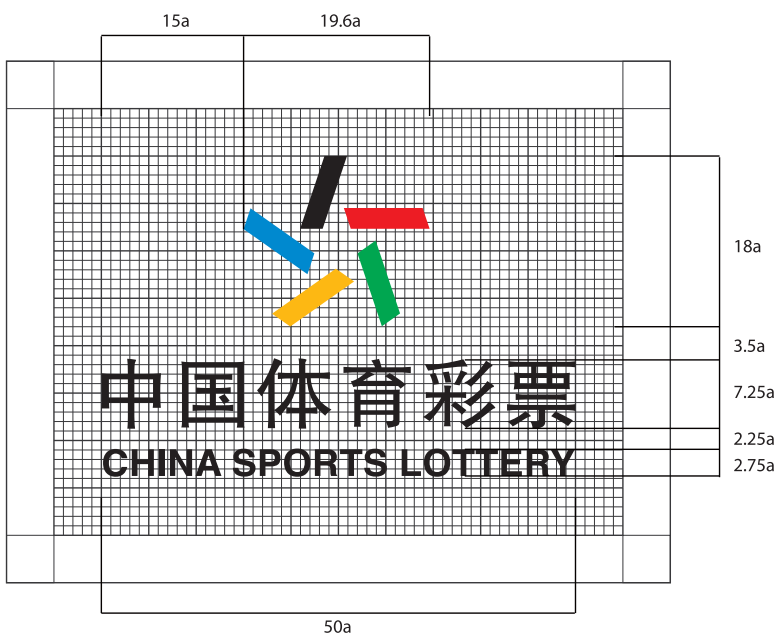

Logo与中文叠排方式



■ Logo与中文竖向排列规范
适用范围：店外侧招

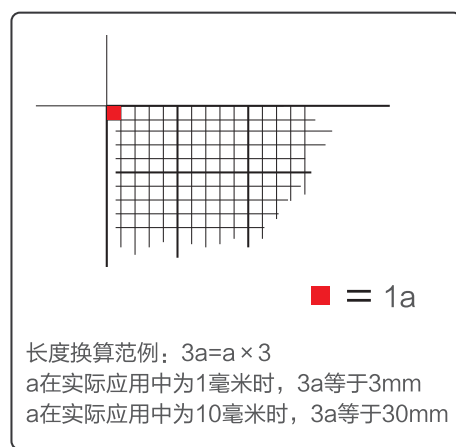
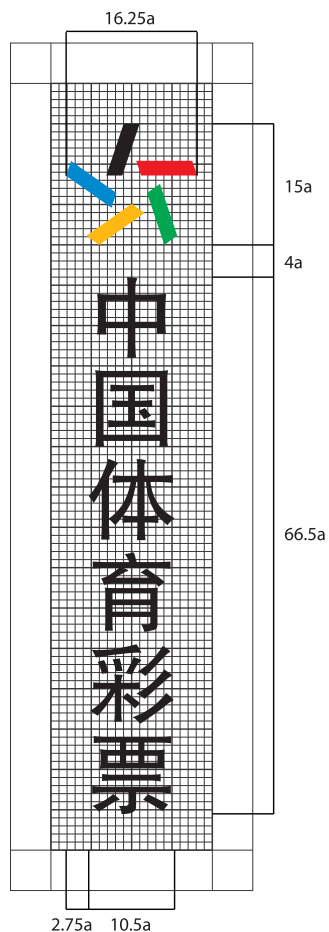

■ 标志标准色彩规范



CMYK
C 0
M 0
Y 0
K 100

PANTONE 426C

CMYK
C 0
M 100
Y 100
K 0

PANTONE 485C

CMYK
C 100
M 0
Y 100
K 0

PANTONE GreenC

CMYK
C 0
M 30
Y 100
K 0

PANTONE 7406C

CMYK
C 100
M 30
Y 0
K 0

PANTONE 3005C

中国体育彩票LOGO禁止使用范例

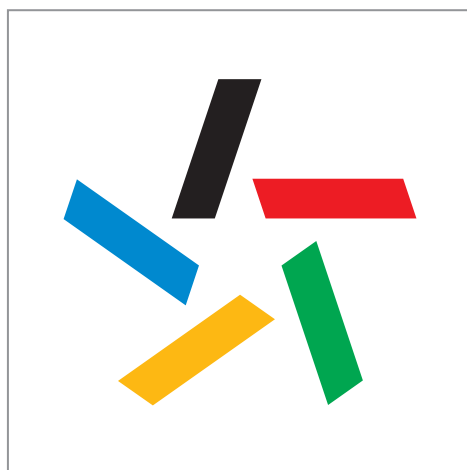

标准LOGO



LOGO变细



LOGO变粗



LOGO角度改变



LOGO压扁



LOGO拉长

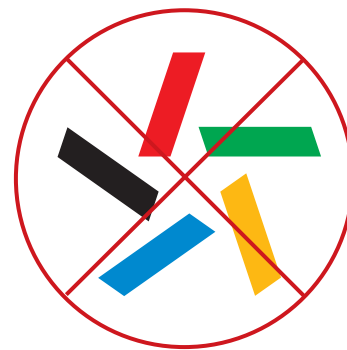

LOGO颜色顺序改变

■ 宽型店面效果



■ 窄型店面效果



店招比例规范

当店招宽度与高度的比例在 ≥ 1.5 和 < 3 的比例范围内时，设店招总高为 $10a$

1:1

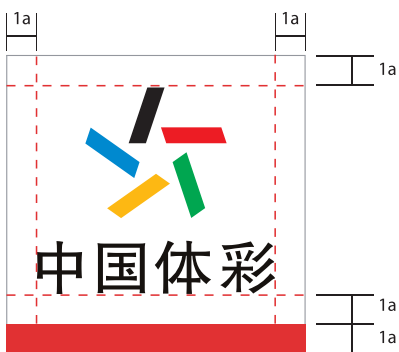

1:1.5

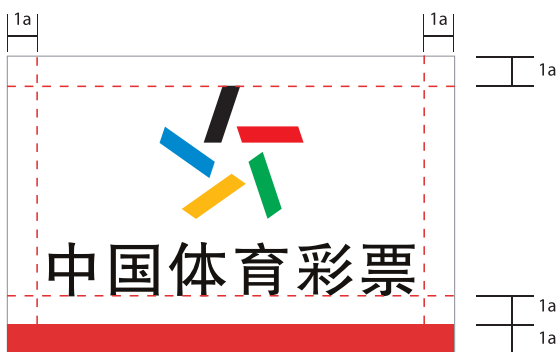

1:2



● 红色带

红色带高度为 $1a$ ，色带下边与店招下边对齐，左右贯通。

● 标识

标识使用叠排版本（见上图）或横排版本（见下图）。
标识定位：店招面积中，除红色带以外的部分是摆放标识的区域。该区域上下左右各边均留出 $1a$ 长度的区域，区域之内的矩形空间为安全区，标识居中放置于安全区内。

标识大小：标识定位后进行原比例缩放，缩放至上下两边或左右两边到达安全区界线（如图中红色虚线）停止缩放。

当店招宽度与高度的比例在 ≥ 3 和 < 4 的比例范围内时，设店招总高为 $10a$

1:3



1:4



“a”的概念

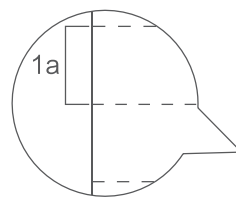

店招（高度等分10份）

1	-----
2	-----
3	-----
4	-----
5	-----
6	-----
7	-----
8	-----
9	-----
10	-----

店招比例规范

当店招宽度与高度的比例在 ≥ 4 和 ≤ 9 的比例范围内时，设店招总高为 $10a$

1:5



1:6



当店招宽度与高度的比例在 > 9 的比例范围内时，设店招总高为 $10a$

1:9



1:10

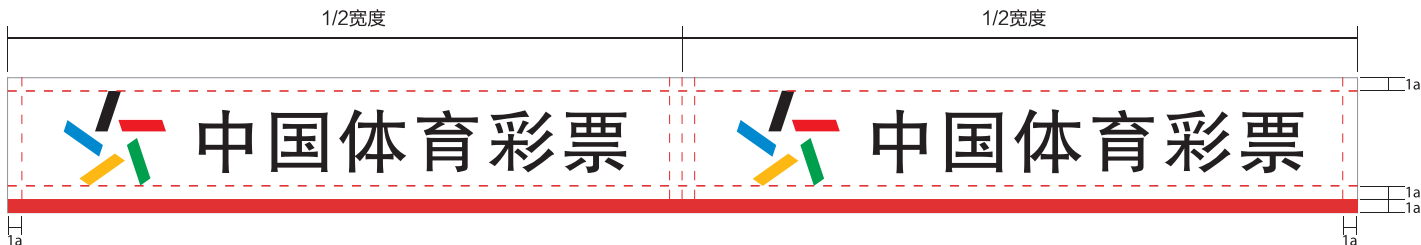

“a”的概念

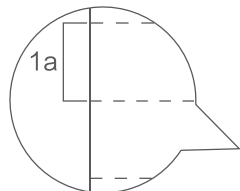

店招（高度等分10份）

1	-----
2	-----
3	-----
4	-----
5	-----
6	-----
7	-----
8	-----
9	-----
10	-----

● 红色带

红色带高度为 $1a$ ，色带下边与店招下边对齐，左右贯通。

● 标识

标识使用横排版本。

标识定位：店招面积中，除红色带以外的部分是摆放标识的区域。该区域上下左右各边均留出 $1a$ 长度的区域，区域之内的矩形空间为安全区，标识居中放置于安全区内。

标识大小：标识定位后进行原比例缩放，缩放至上下两边或左右两边到达安全区界线（如图中红色虚线）停止缩放。

店招比例规范

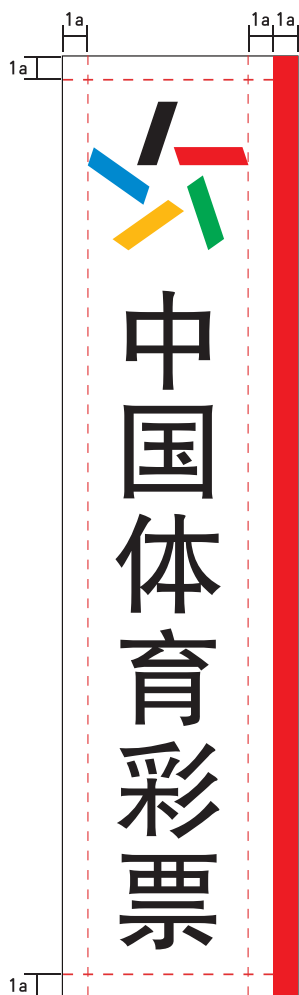

“a”的概念

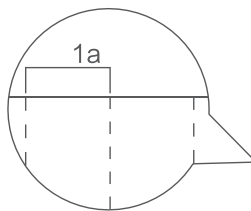

店招（宽度等分10份）

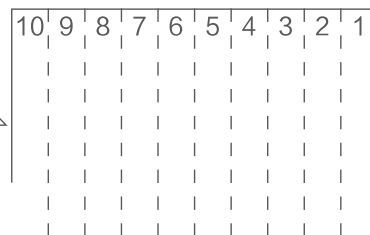

当店面需要使用立式店招时，设店招总宽为10a

● 红色带
红色带宽度为1a，色带右边与店招右边对齐，上下贯通。

● 标识
标识使用竖排版本。

标识定位：店招面积中，除红色带以外的部分是摆放标识的区域。该区域上下左右各边均留出1a长度的区域，区域之内的矩形空间为安全区，标识居中放置于安全区内。

标识大小：标识定位后进行原比例缩放，缩放至上下两边或左右两边到达安全区界线（如图中红色虚线）停止缩放。

长形双机店招组合方案



方形双机店招组合方案



推荐双机店招组合方案

立式双机店招组合方案



■ 工艺方案一，亚克力板店招内采用40w飞利浦日光灯，每平米按4套配置，表面亚克力粘接用克宝专用胶



平面底板时间长容易凹陷，建议底板吸弧度
推荐购买使用质保为5年的亚克力板材

采用亚克力工艺的建议分块设置，吸塑字体应避免放在底板拼接处，如遇长度比例不够头尾可加白色基板

店招实拍效果

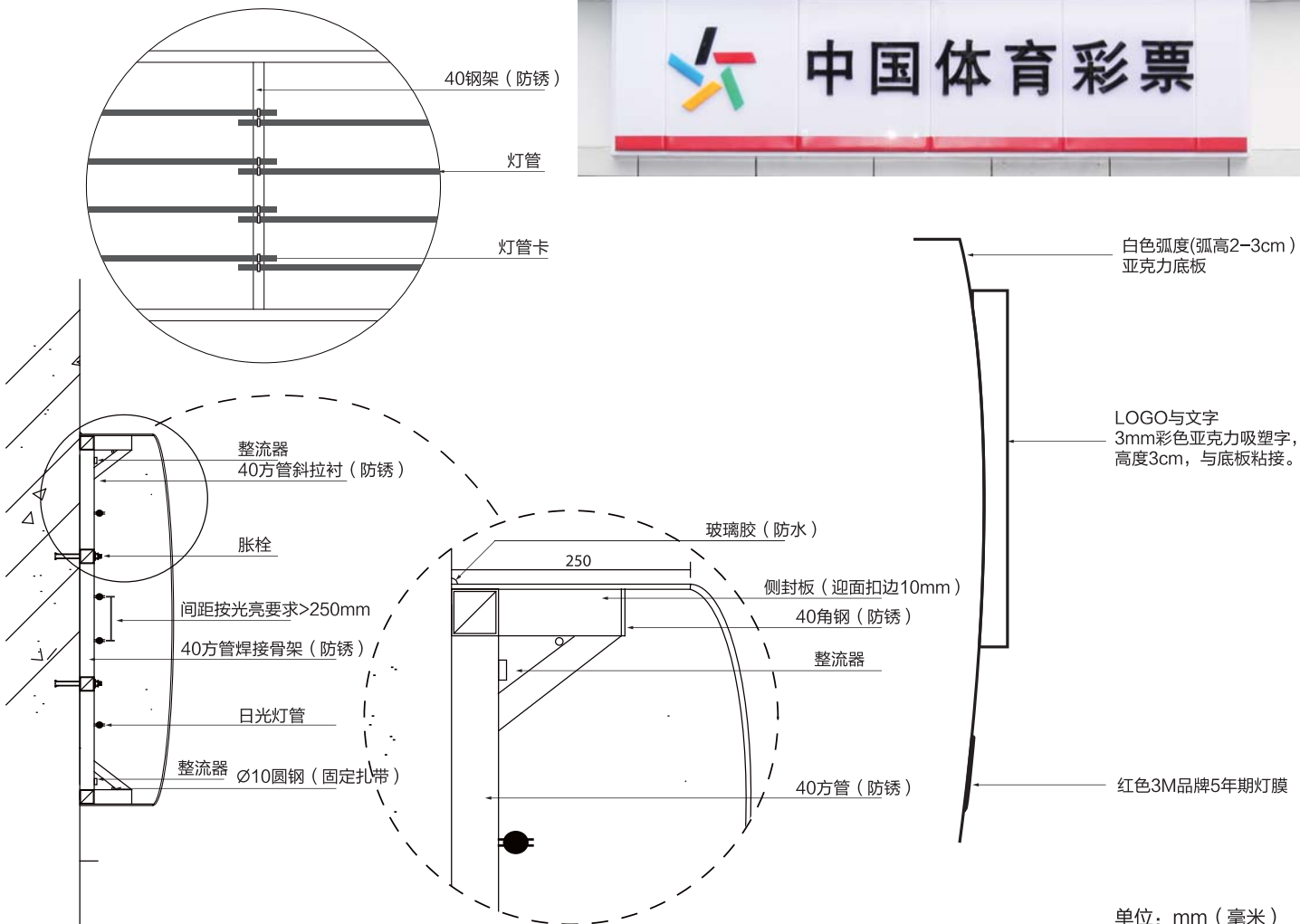

单位：mm（毫米）

■ 工艺方案二，铝塑板底板和亚克力板立体字组合

推荐使用工艺方案一，亚克力底板美观度较好，且易于保养清洁

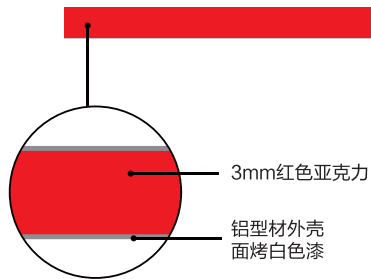
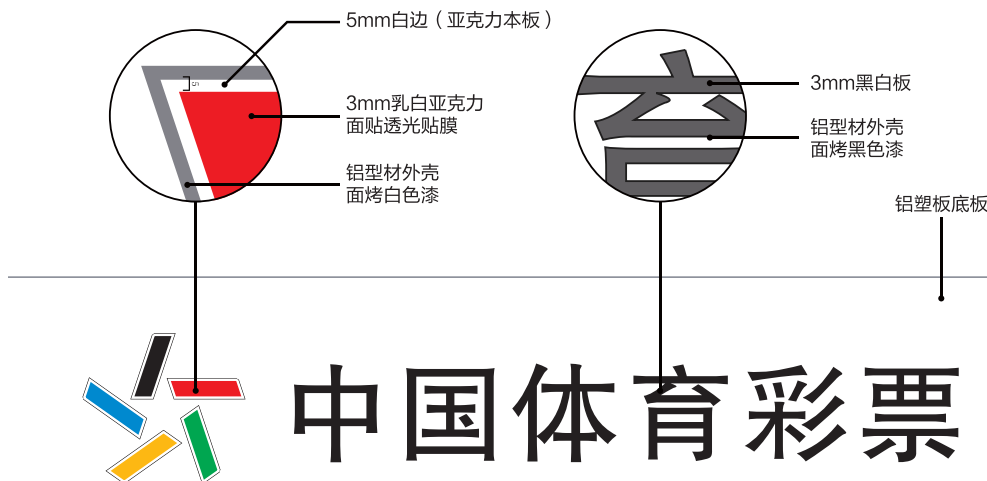

店招实拍效果



为保证夜间亮字效果，中国体育彩票黑板字体可适当加粗

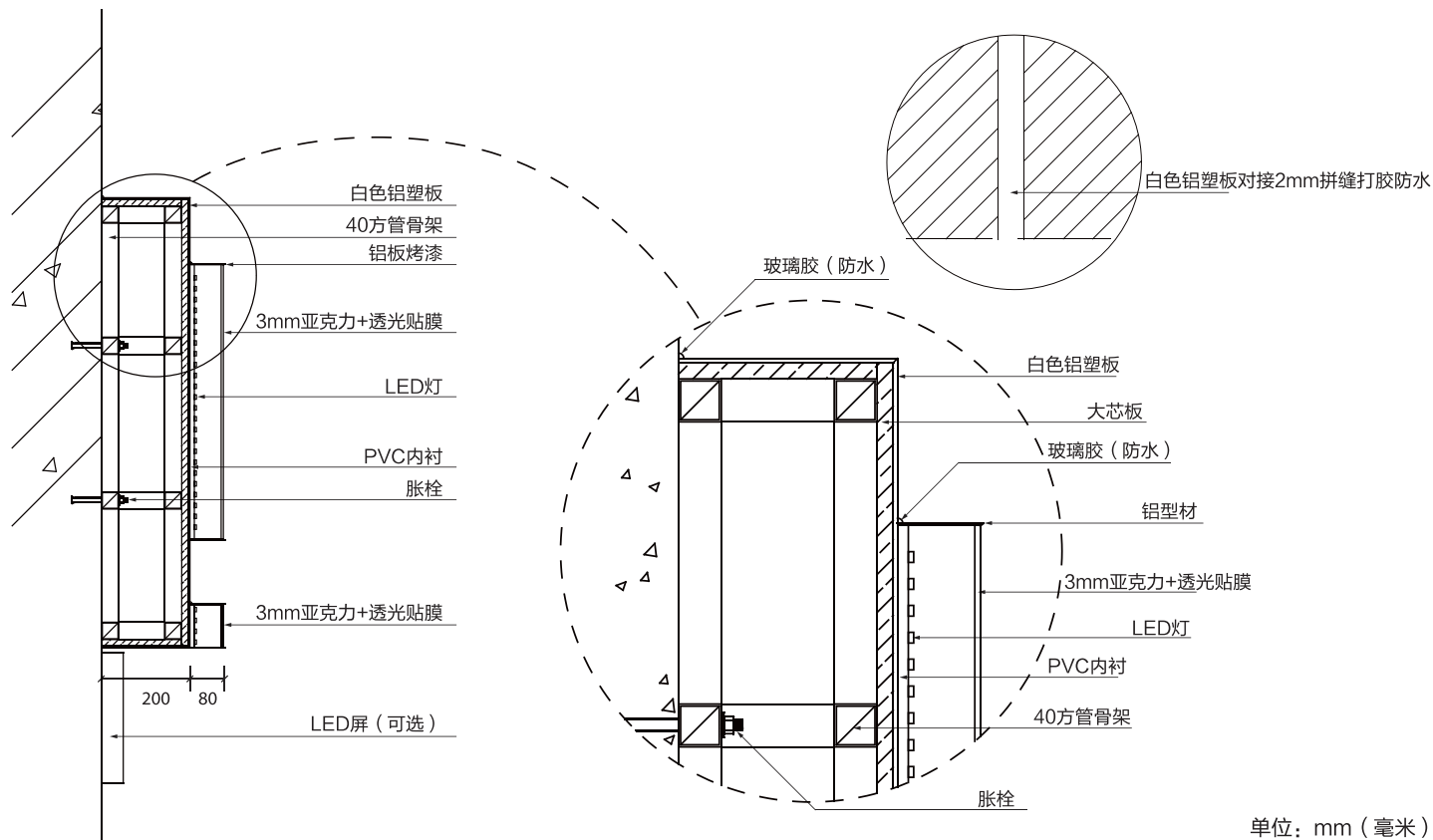

单位：mm（毫米）

■ 侧招外挂玩法灯箱、侧招外挂形象灯箱



店外侧招灯箱工艺图

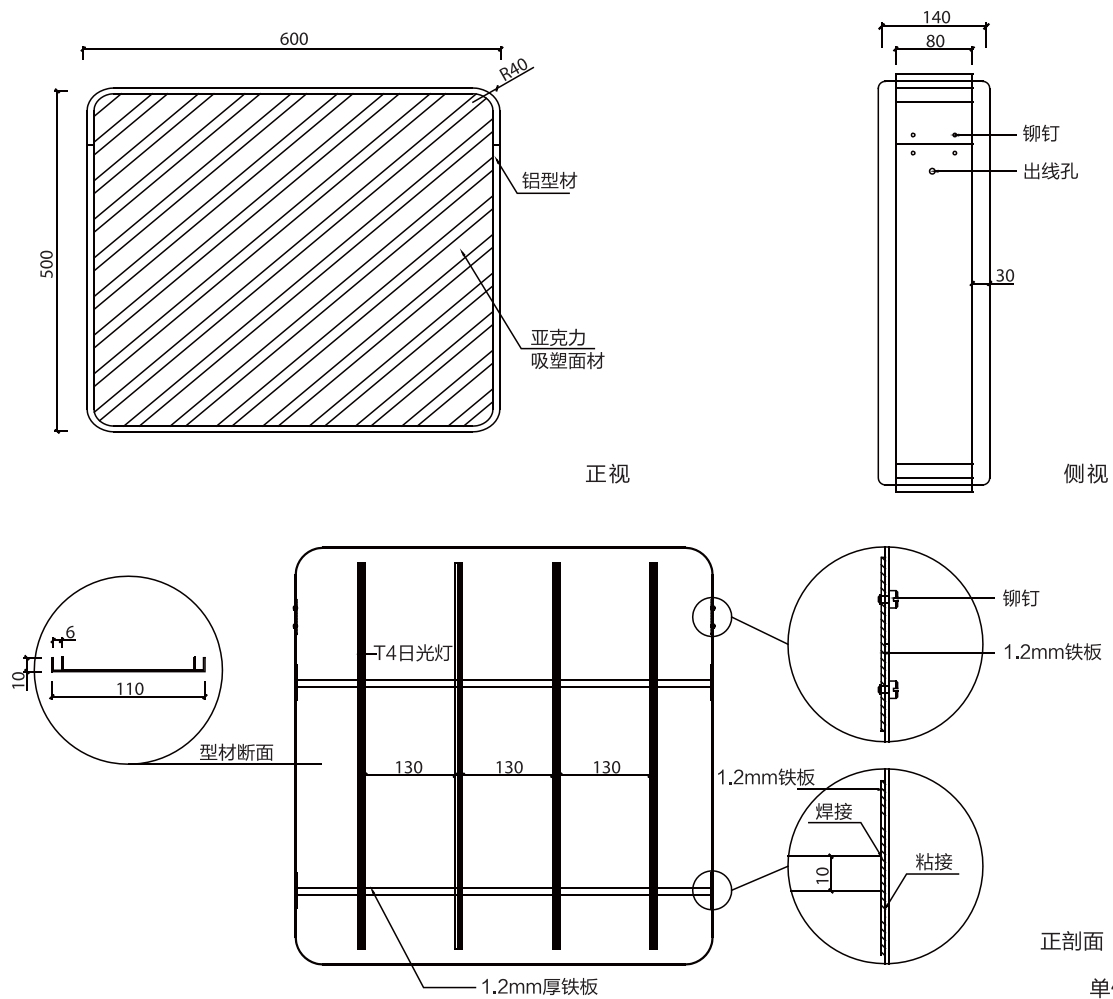

单位: mm (毫米)

■ 体彩营业时间牌工艺

- 1、铝塑板+贴膜
- 2、铝塑板+丝网印刷

铝塑板+贴膜工艺示意



体彩营业时间牌规格

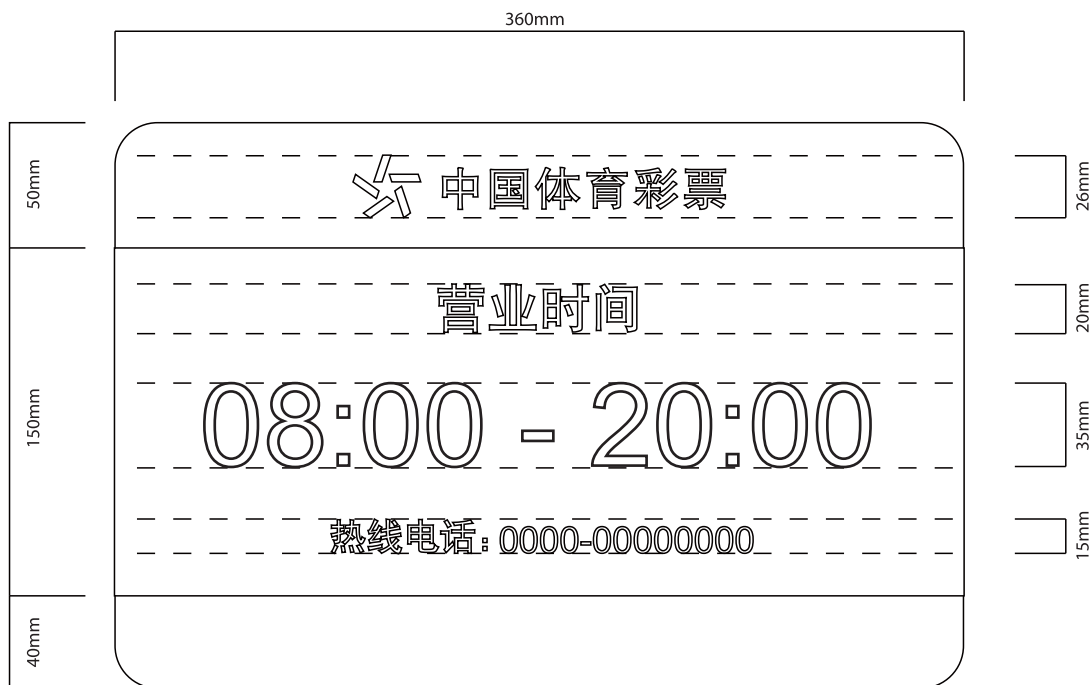

■ 防撞腰线

磨砂贴膜，标识镂空雕刻
磨砂贴膜底边距离地面1100mm张贴
适用范围：落地窗

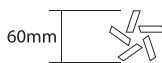

标识图案纵向居中于防撞贴内

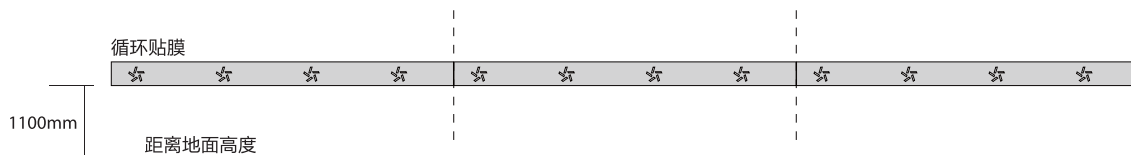
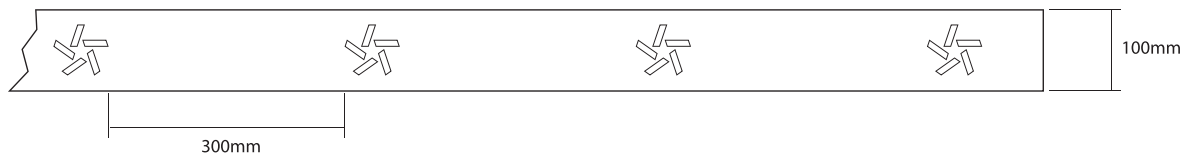

玻璃门贴示意
贴膜雕刻，要求正背张贴

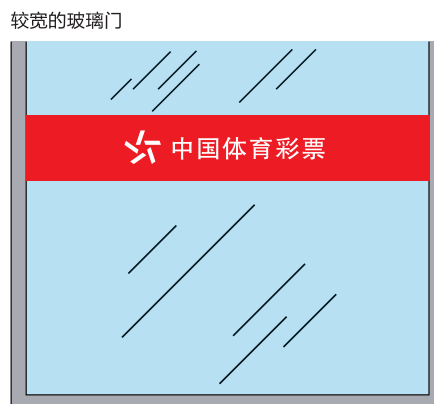
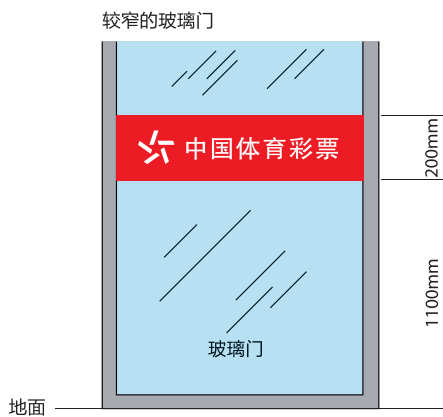

■ 增强橱窗展示功能，以便从店外就能获得相关信息
制作工艺推荐采用写真PVC板制作



标准玩法标志与对应背景景色组合规范

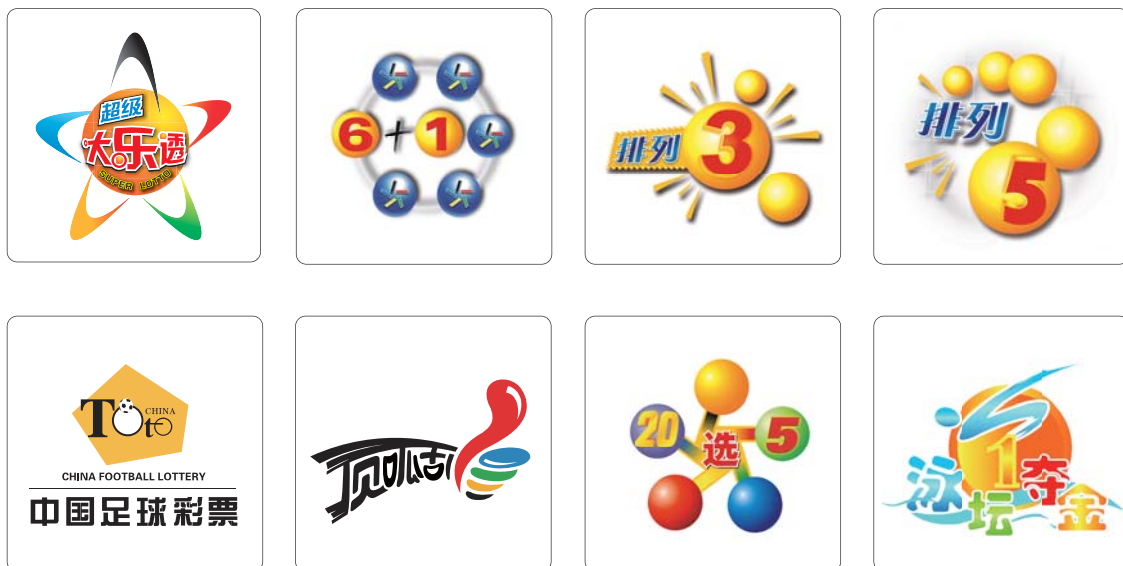

■ 10平米店内布局

- ① 销售区
- ② 宣传区
- ③ 乐透区
- ④ 高频区
- ⑤ 即开区

正方店面布局
约10m² (3.15m x 3.2m)

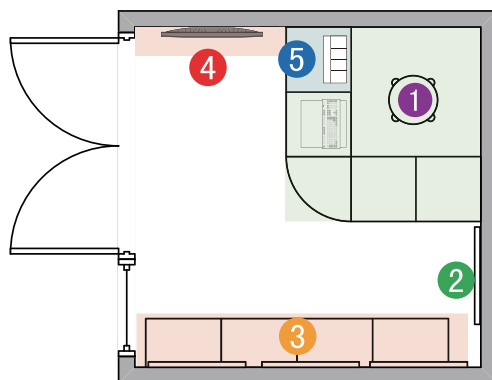

细长形店面布局
约10m² (4m x 2.5m)

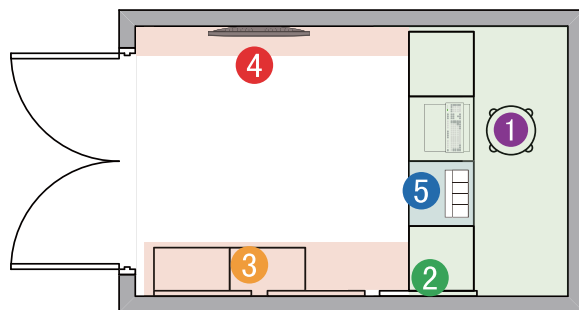

■ 20平米店内布局

方形店面布局
约20m² (5m x 4m)

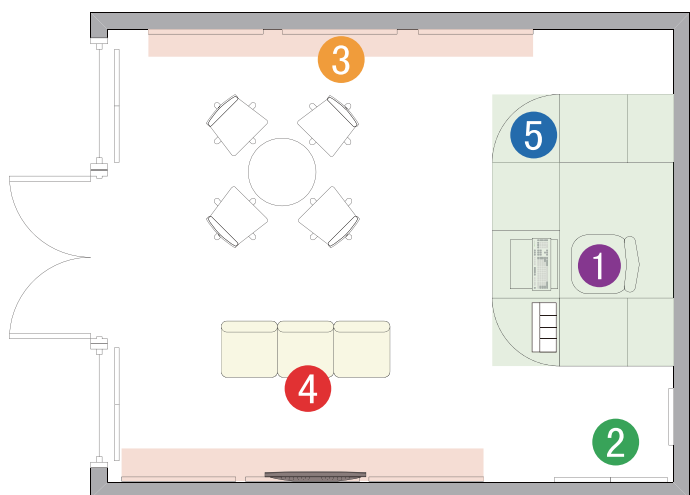

扁宽形店面布局
约20m² (3.33m x 6m)

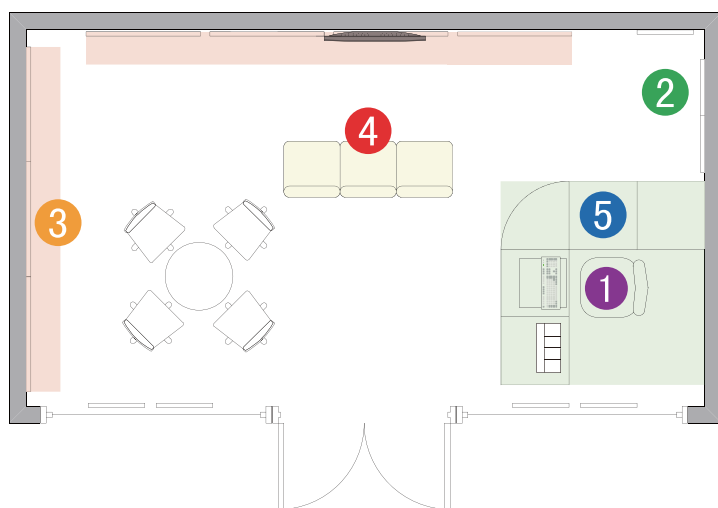

■ 店中店店内布局

- ① 销售区
- ② 宣传区
- ③ 乐透区
- ④ 高频区
- ⑤ 即开区

L形角落店中店布局图
占地面积约7m²

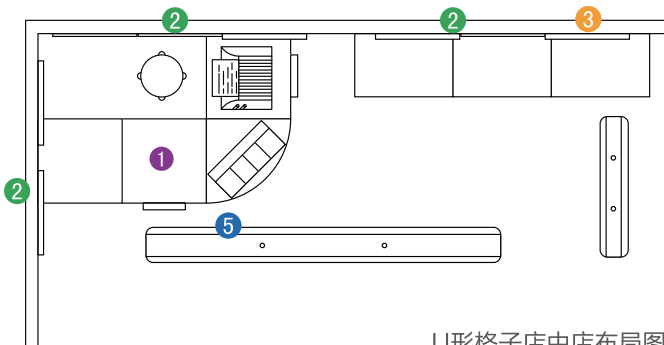

U形格子店中店布局图
占地面积约5.9m²

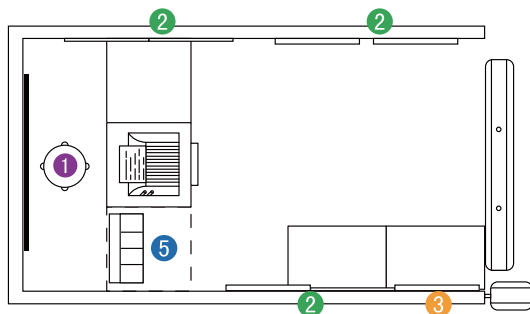

背靠单面墙店中店布局图
占地面积约4.7m²

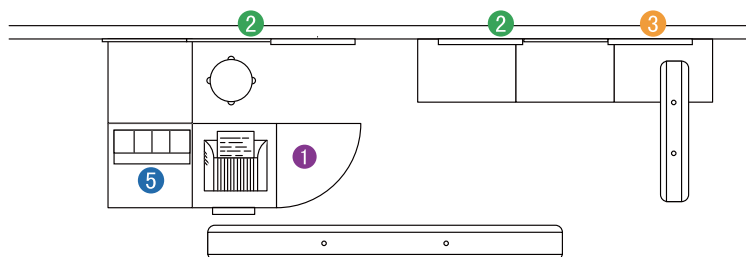

■ 双机店店内布局

正方店面布局
约10m² (3.15m x 3.2m)



细长形店面布局
约10m² (4m x 2.5m)



正方店面布局
约20m² (3.4m x 3.5m)

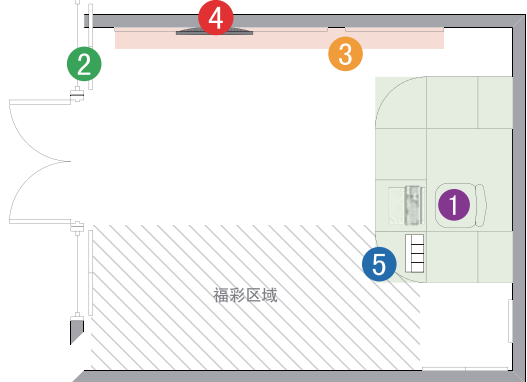

扁宽形店面布局
约20m² (5.5m x 3.6m)

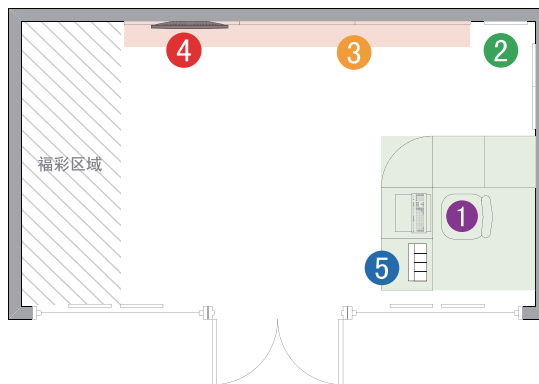

■ 销售区完全版效果图



- 形象墙宽度为1500mm以内高度低于2500mm时，亚克力标识采用900mm版本，并居中于背景墙面。标识底边距离地面1400mm。超过2500mm时，标识底边距离地面1500mm。

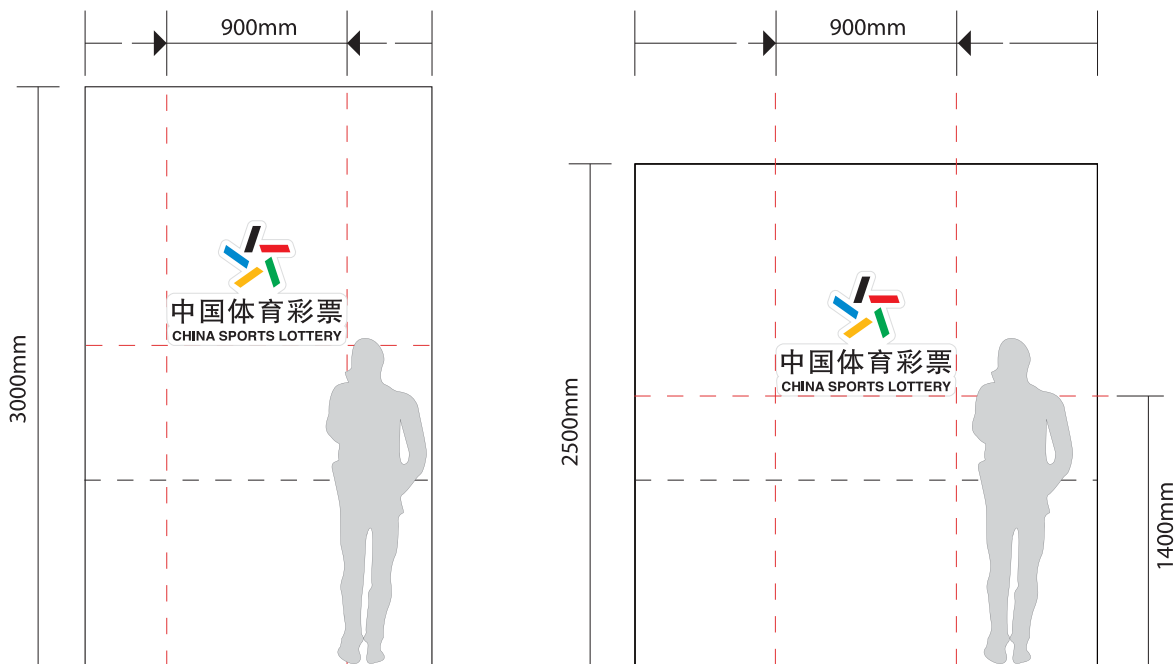

鉴于室内墙面高度情况各异，为美观、协调起见，背景墙标识可根据室内高度进行上下适度调整。图中人型（阴影部分）为标识位于背景墙的参照高度对比示意。

- 形象墙宽度超过1500mm时，亚克力标识采用1200mm版本，并居中于背景墙面。标识底边距离地面1500mm。

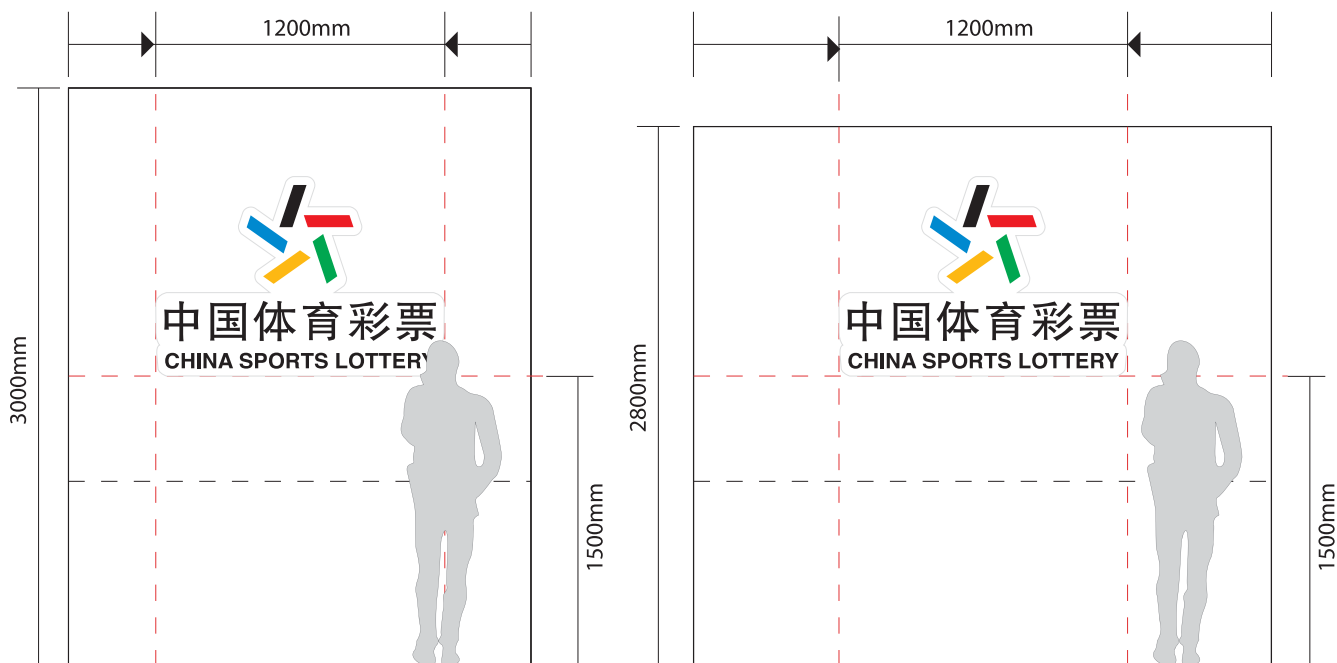

出于节约成本的考虑，形象墙背景板底部距离地面约800mm部分可省略不做。

■ 形象墙与销售柜台的宽度为1800mm时的效果



墙面

形象墙的尺寸：形象墙的宽度应与销售柜台宽度一致。销售柜台每个单元的宽度是600mm，每个销售柜台最少由三个单元组成。所以形象墙最小宽度为1800mm。形象墙高度应与所在墙面高度一致。

形象墙与销售柜台的宽度为2400mm时的效果（左图）
形象墙与销售柜台的宽度为3000mm时的效果（右图）

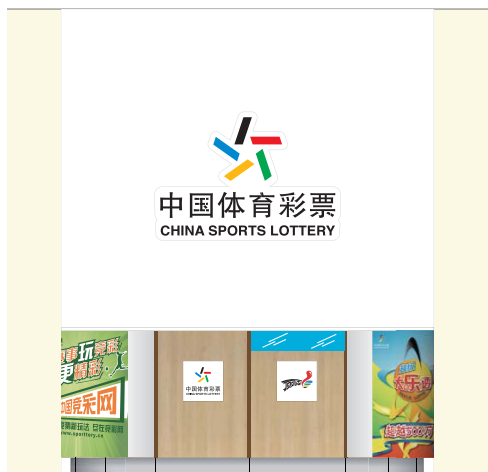

■ 背景墙木方框架示意，铝塑板覆盖

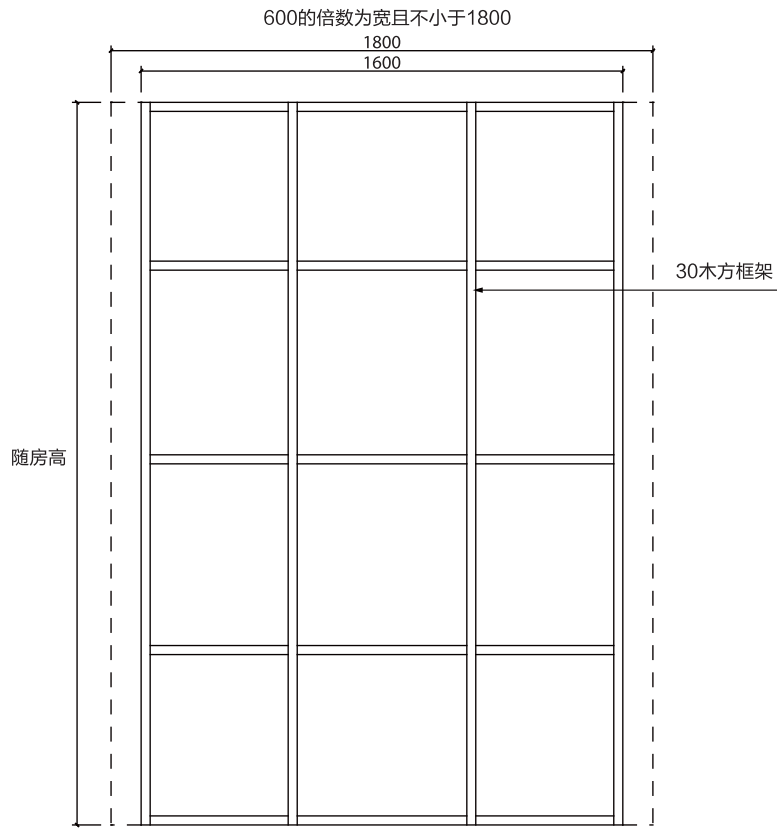

■ 标识采用2mm厚亚克力吸塑工艺

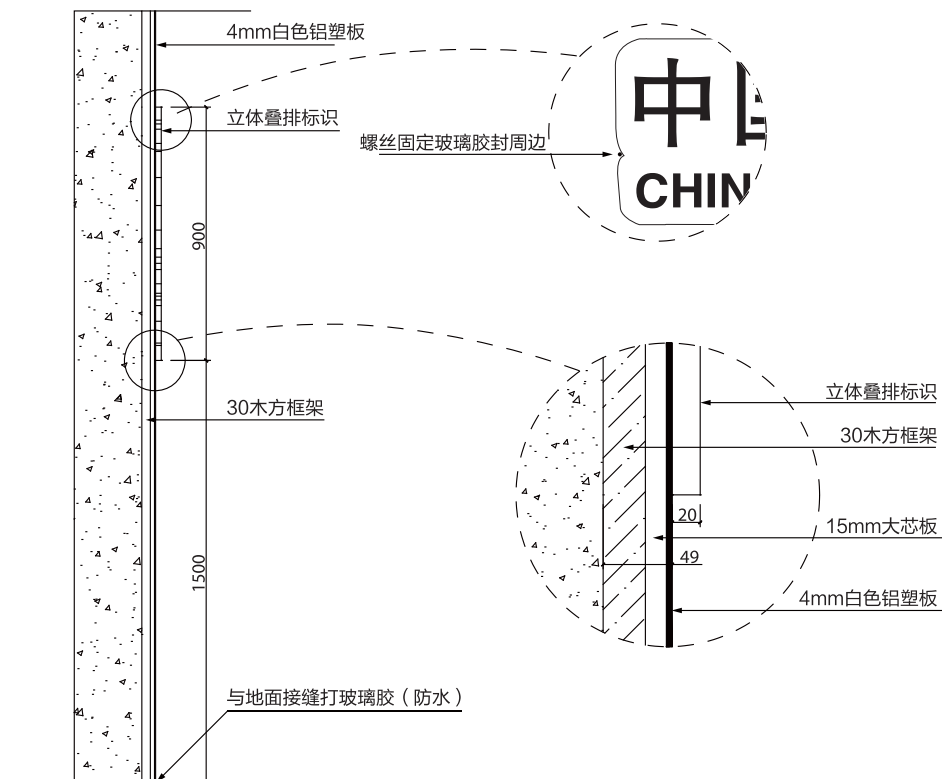

单位：mm（毫米）

■ U形组合（左图），总宽3600mm，深2100mm
L形组合（右图），总宽2400mm，深1800mm

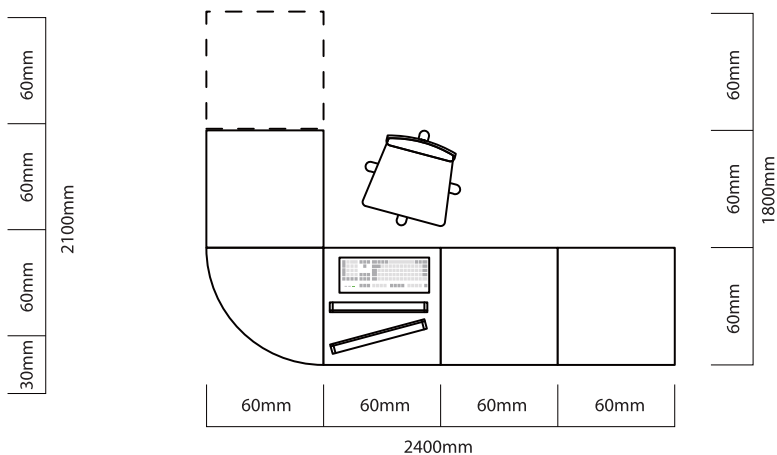
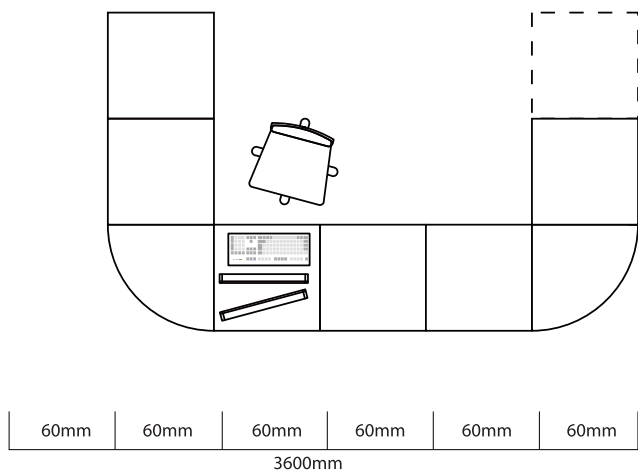

■ J形组合（左图），总宽2400mm，深2400mm
销售柜台以中岛方式出现时的组合（右图）：4x4中岛组合，总宽3300mm，深2700mm

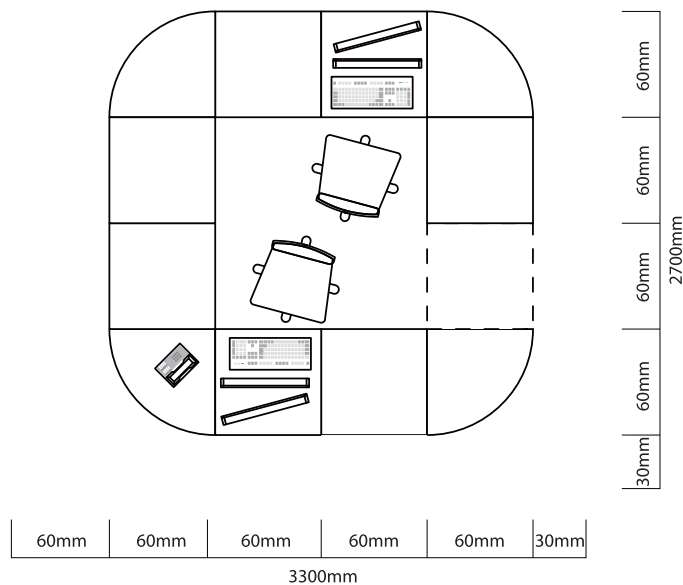
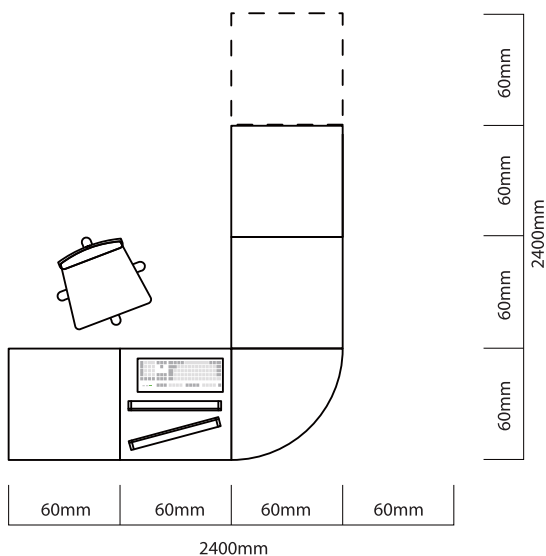

柜台组合方式：

- 1、单柜：主机抽屉搁板柜或者可移动万向轮主机柜。
- 2、双柜：主机抽屉搁板柜+即开票展示玻璃柜。
- 3、三柜：主机抽屉搁板柜+即开票展示玻璃柜+即开票展示玻璃柜。
- 4、三柜以上自由选择但必须保证有两个主机抽屉搁板柜。

■ 销售柜台单元效果图

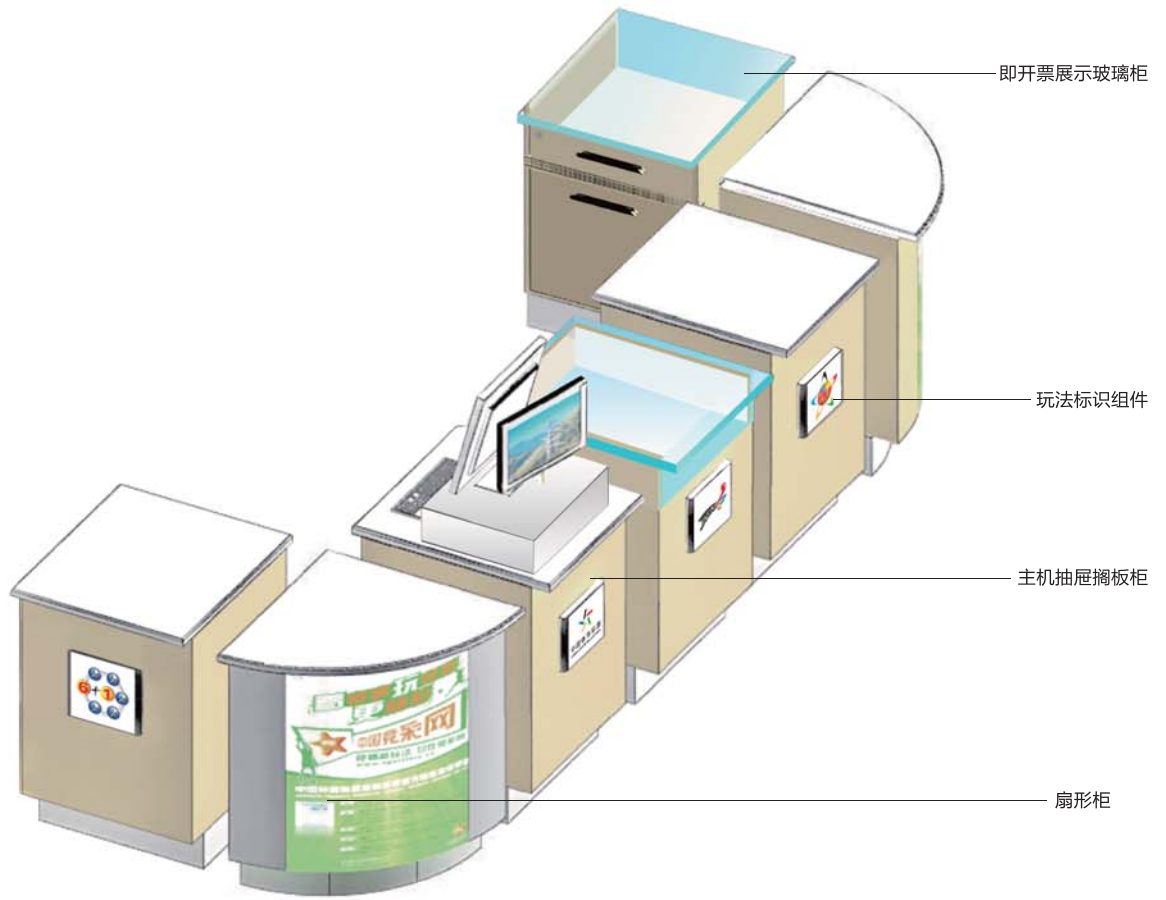

■ 销售柜台单元背面示意图



■ 基础版销售区的销售柜台有三个基础组件搭配组成，分别是：主机抽屉搁板柜、扇形柜、即开票展示玻璃柜

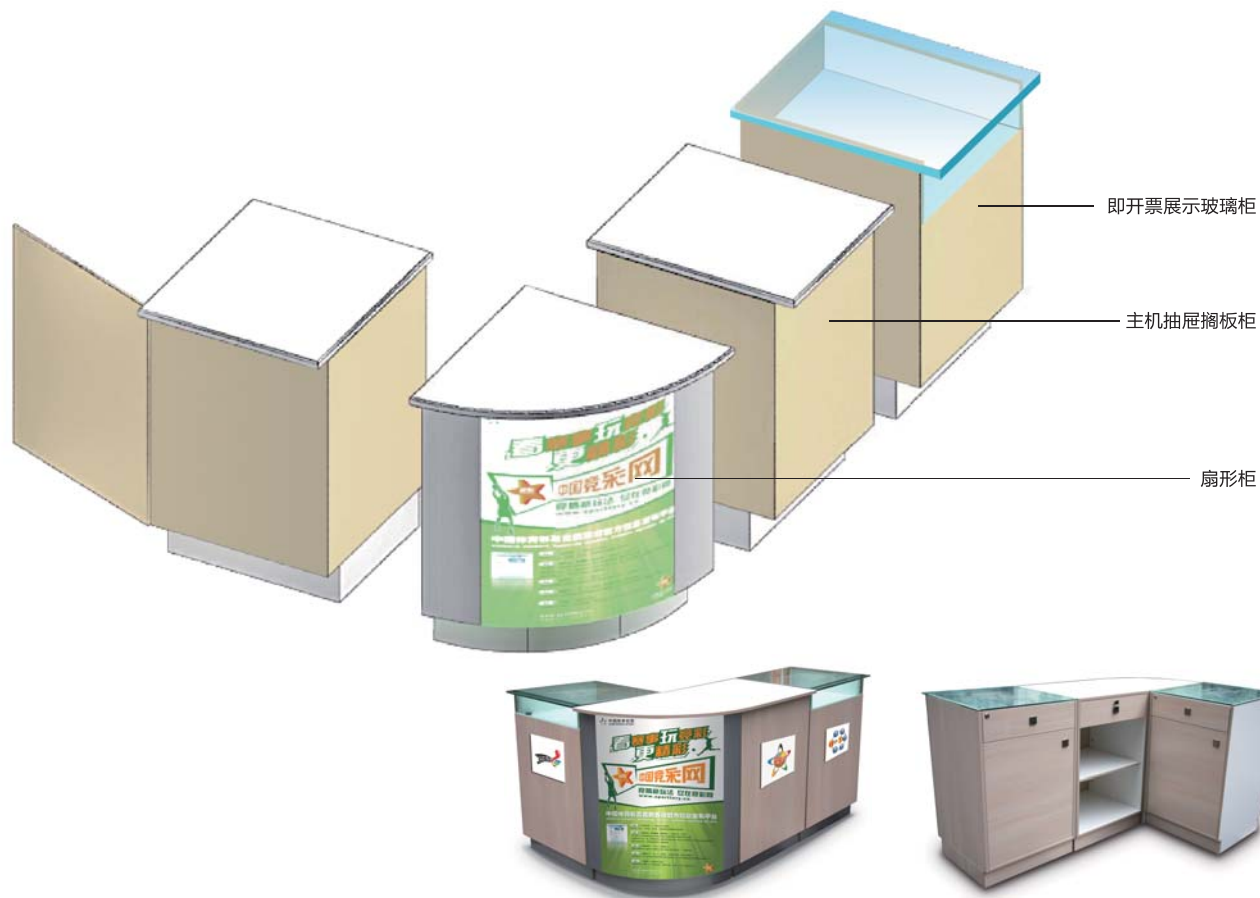

■ 销售柜台结构图

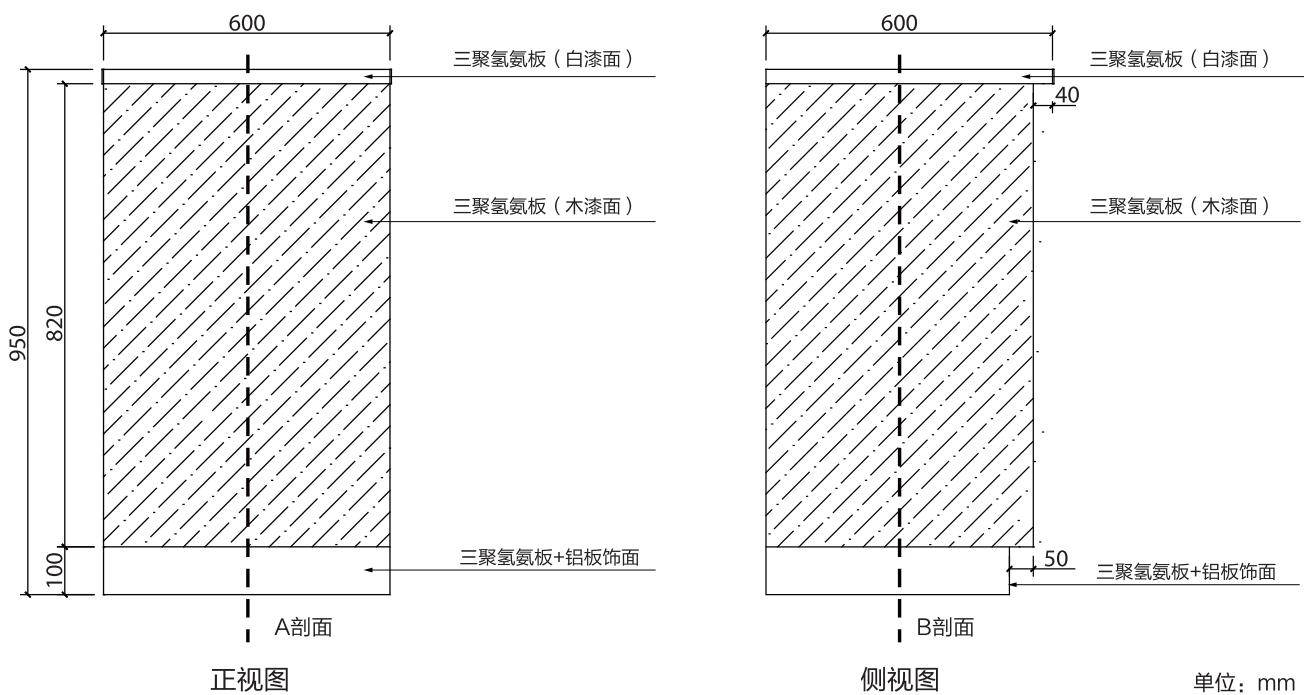

■ 销售柜台结构图
主机抽屉搁板柜（柜1）

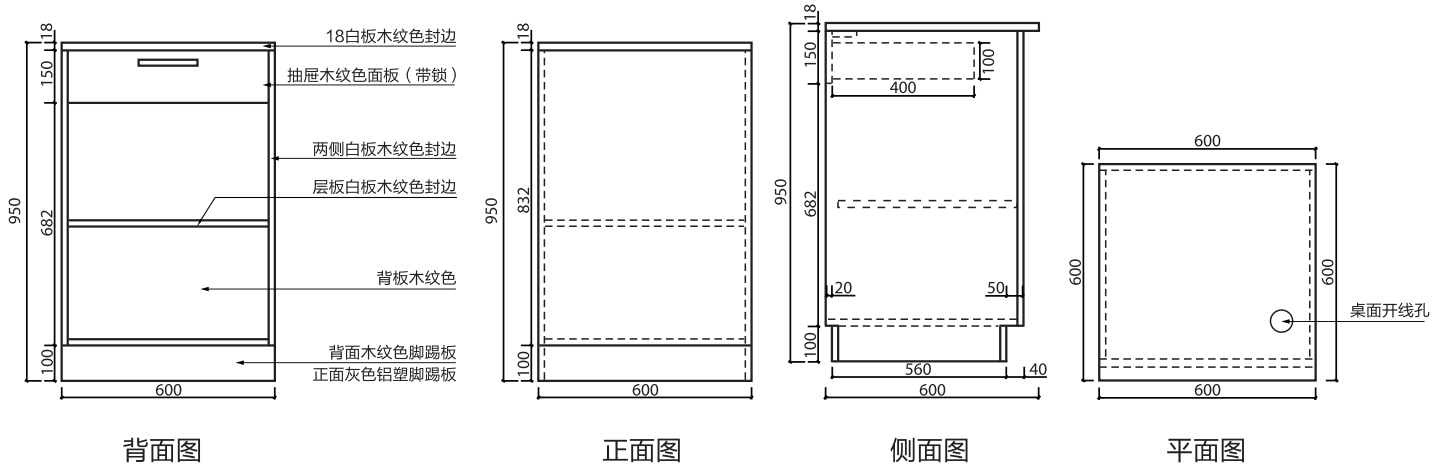

■ 销售柜台结构图
抽屉搁板柜（柜2）

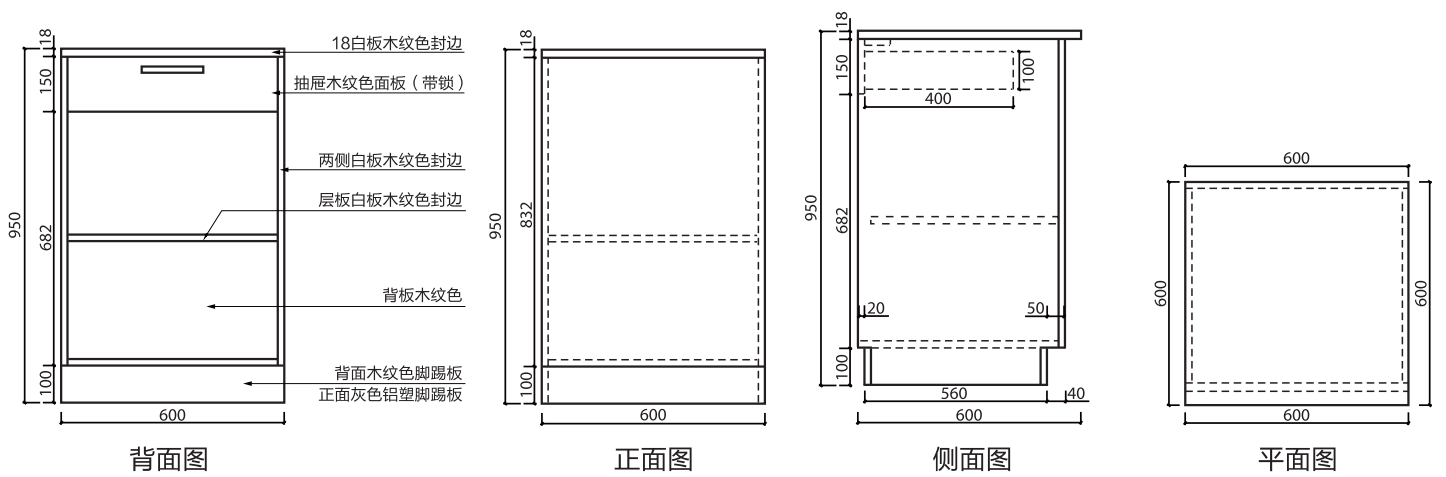

单位: mm (毫米)

■ 销售柜台结构图
一抽一门柜（柜3）

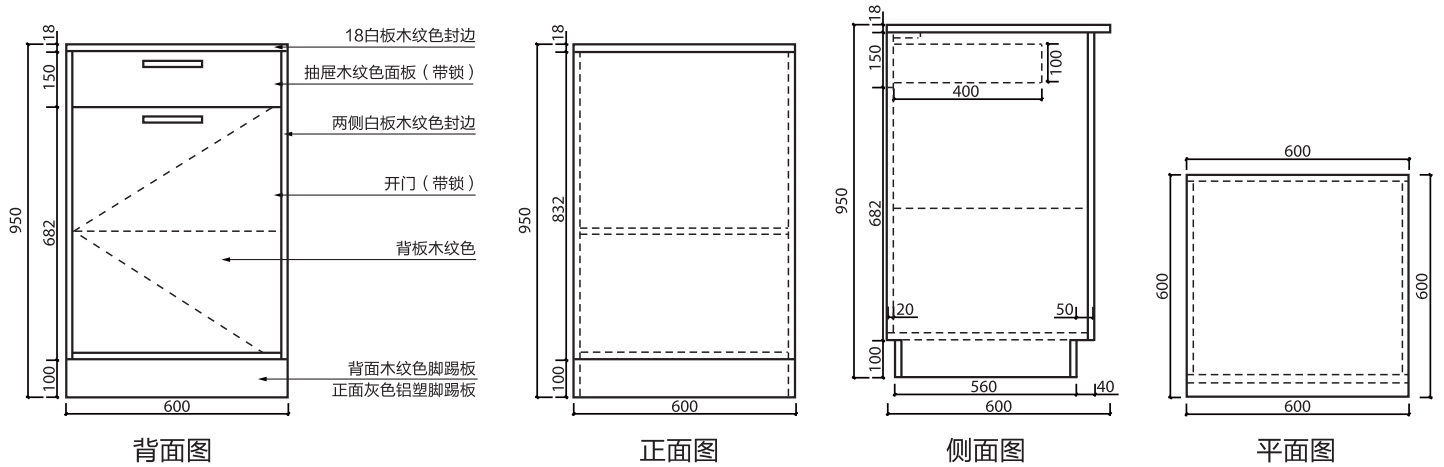

■ 销售柜台结构图
扇形柜（柜4）

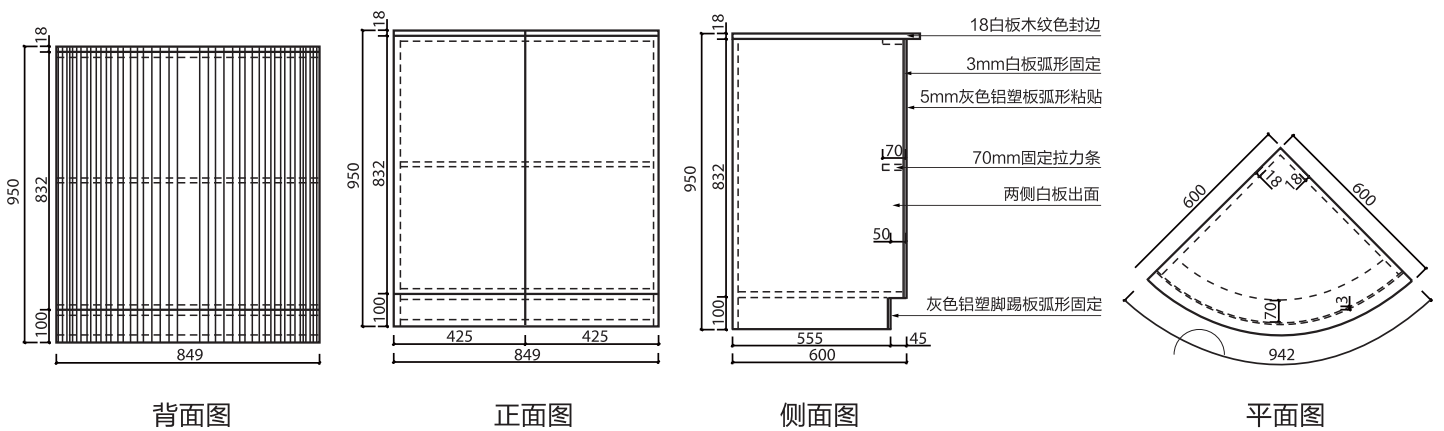

单位: mm (毫米)

■ 销售柜台结构图
即开票展示玻璃柜（柜5）

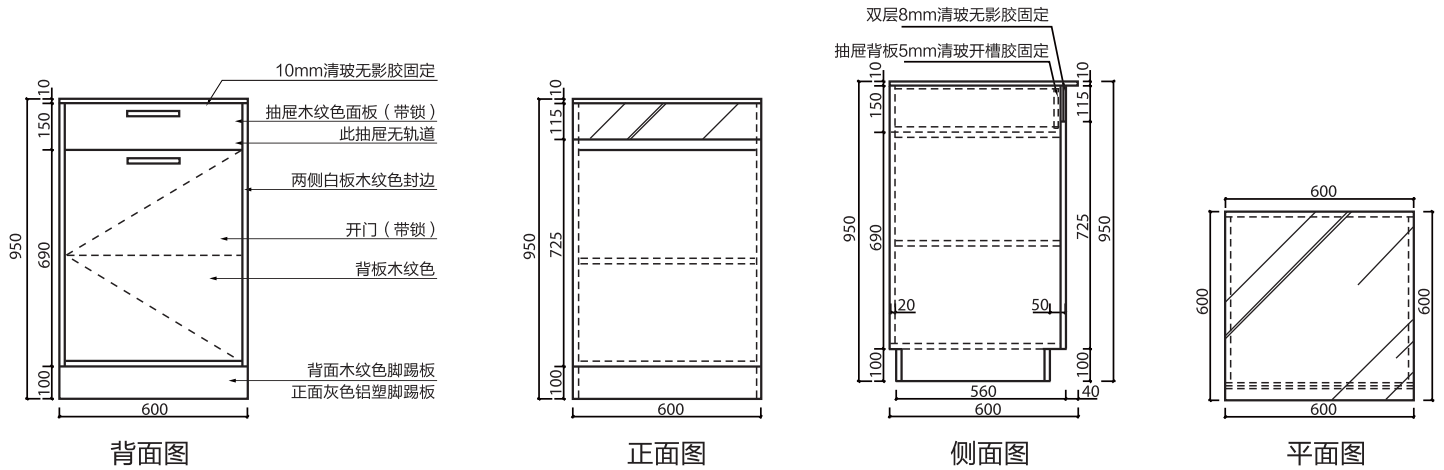

■ 销售柜台结构图
无门层板柜（柜6）

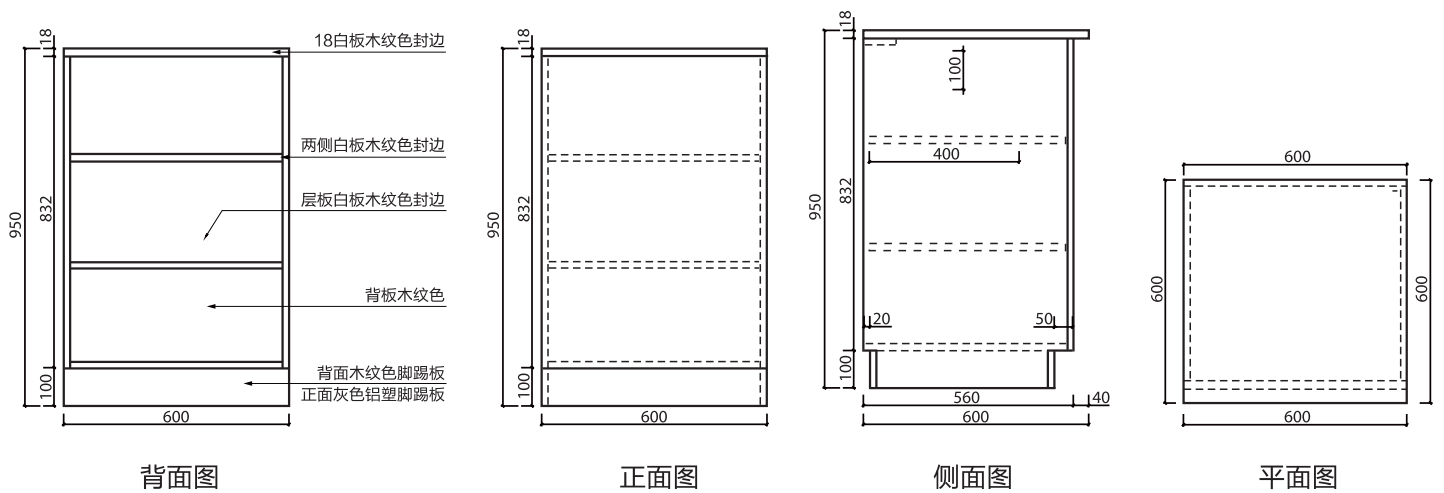

单位：mm（毫米）

■ 玩法标识组件工艺

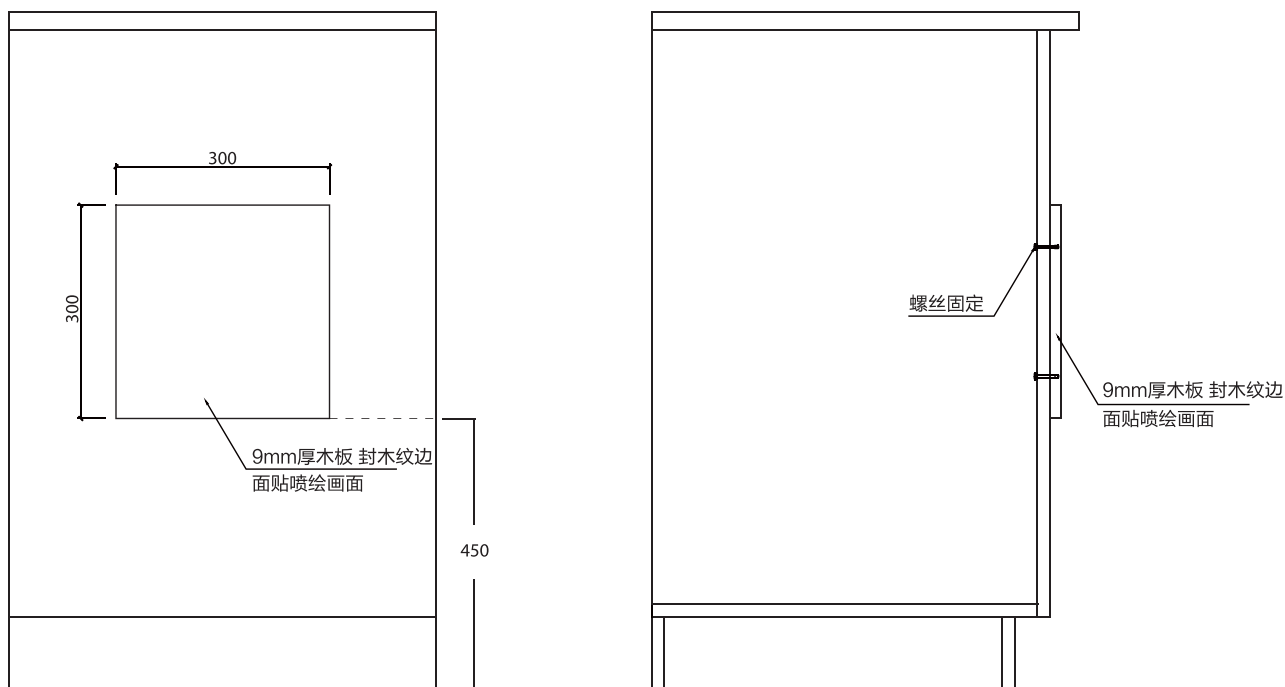

■ 已有标准玩法实例与形象标识



单位: mm (毫米)

使用规范:

- 1、仅有一只销售柜时，必须使用“中国体育彩票”主标识；
- 2、配置两只销售柜时，主机柜必须使用“中国体育彩票”主标识，另一只销售柜采用“顶呱刮”玩法标识；
- 3、配置三只销售柜时，主机柜必须使用“中国体育彩票”主标识，另两只销售柜建议使用“顶呱刮”玩法标识和“超级大乐透”玩法标识；
- 4、超过三只销售柜时，主机柜必须使用“中国体育彩票”主标识，其中两只销售柜建议使用“顶呱刮”玩法标识和“超级大乐透”玩法标识，其他销售柜的玩法标识可自由选择。



销售台面



销售台折叠台面

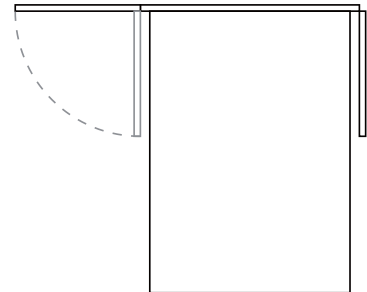

销售台背面

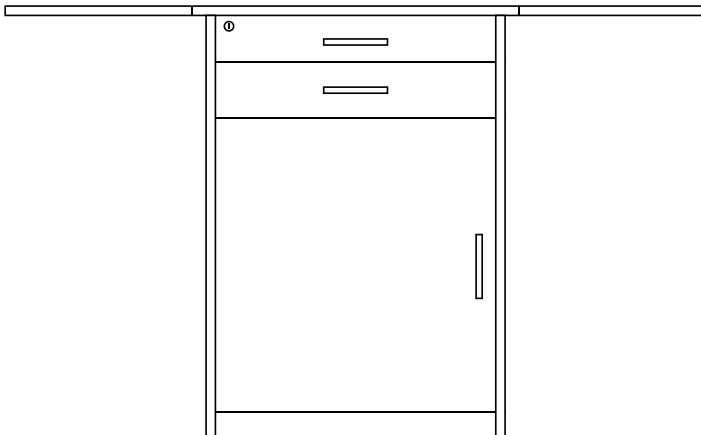

销售台侧面

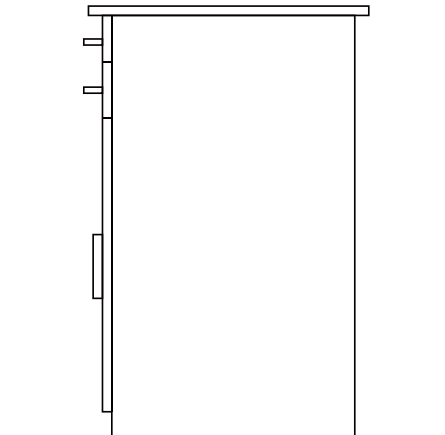

销售台正面装饰



销售台桌贴

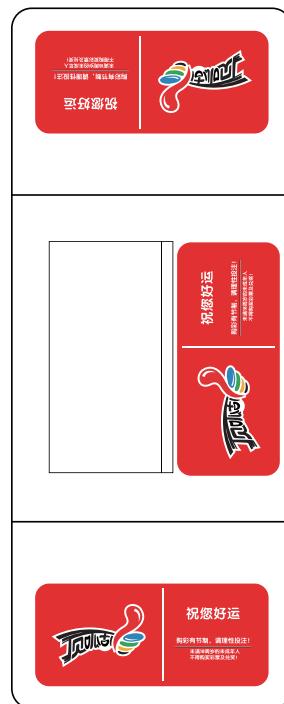

销售台正面装饰



地贴



PVC吸塑即开票logo



销售台桌贴



■ 中奖票展示区效果图

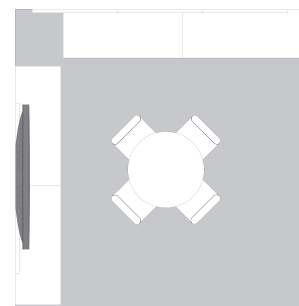
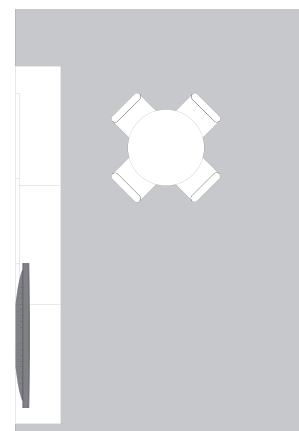
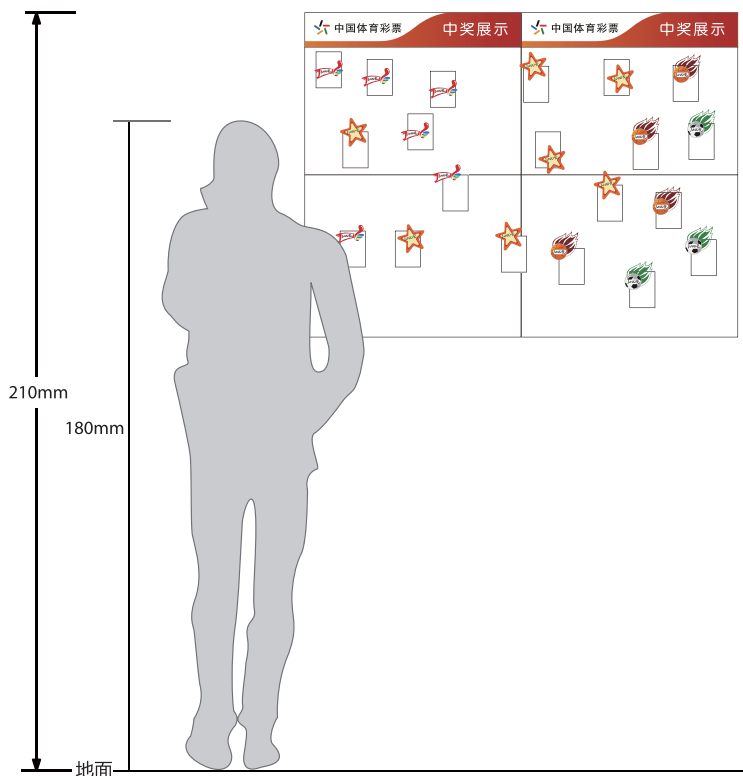

PVC吸塑温馨提示牌



中奖票展示袋效果



中奖展示看板尺寸与组合实例

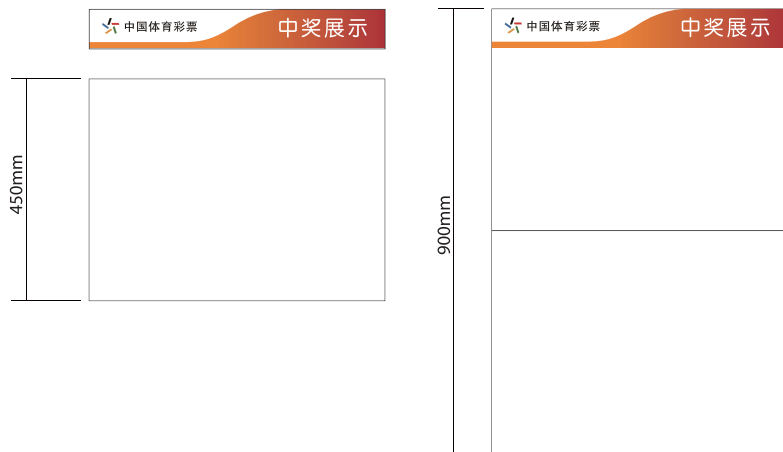

中奖票展示看板尺寸与组合实例
看板头部图形喷绘直接张贴
采用铁板表面烤漆, 铁板立边为10mm, 吸铁磁条固定纸张

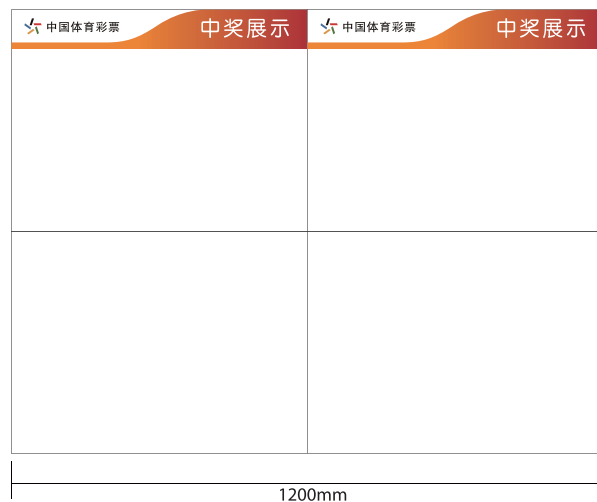

中奖展示看板头部图形

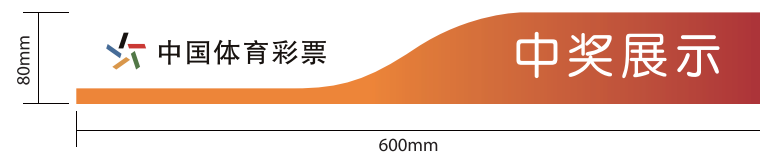

看板实物



看板应用



■ 中奖票展示磁贴

中奖票展示磁贴表面可书写该磁贴所吸附的中奖彩票的中奖金额
3mm亚克力画面背贴，画面丝网印或数码打印，背贴磁条

磁贴应用



磁贴工艺

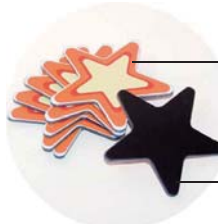

3mm亚克力画面背贴
画面丝网印或数码打印

背贴磁条



■ 喜报看板

工艺推荐铁板贴膜或KT板喷绘

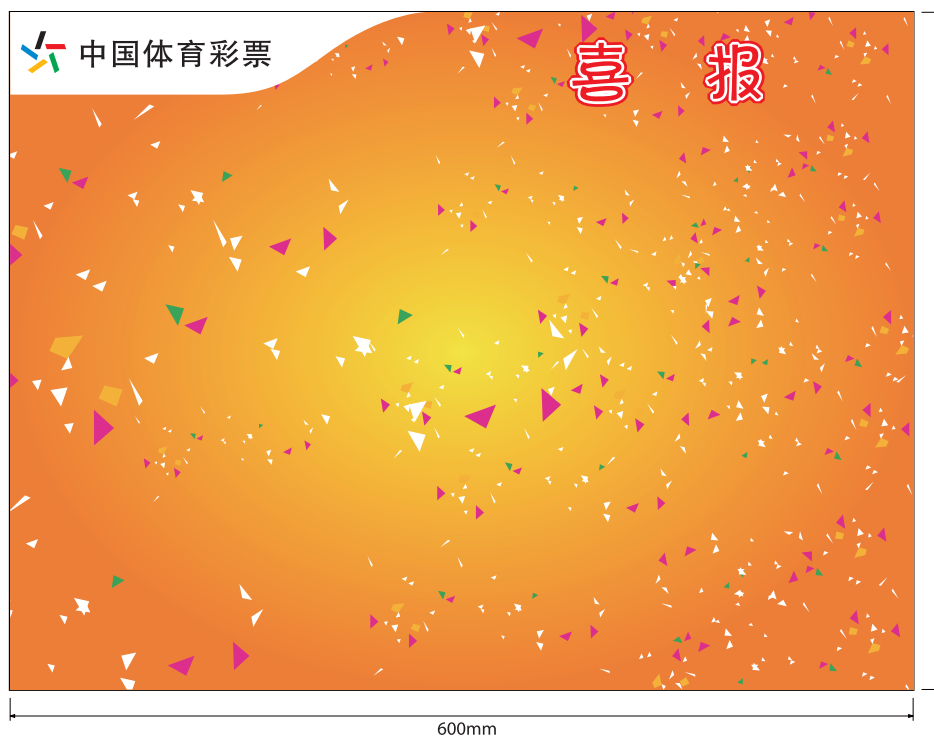

600mm

450mm

■ 在墙面空间狭小的店面布局中，应使用小型走势图页眉部分依照本规范实施，图表部分可根据各地方彩民习惯灵活设计

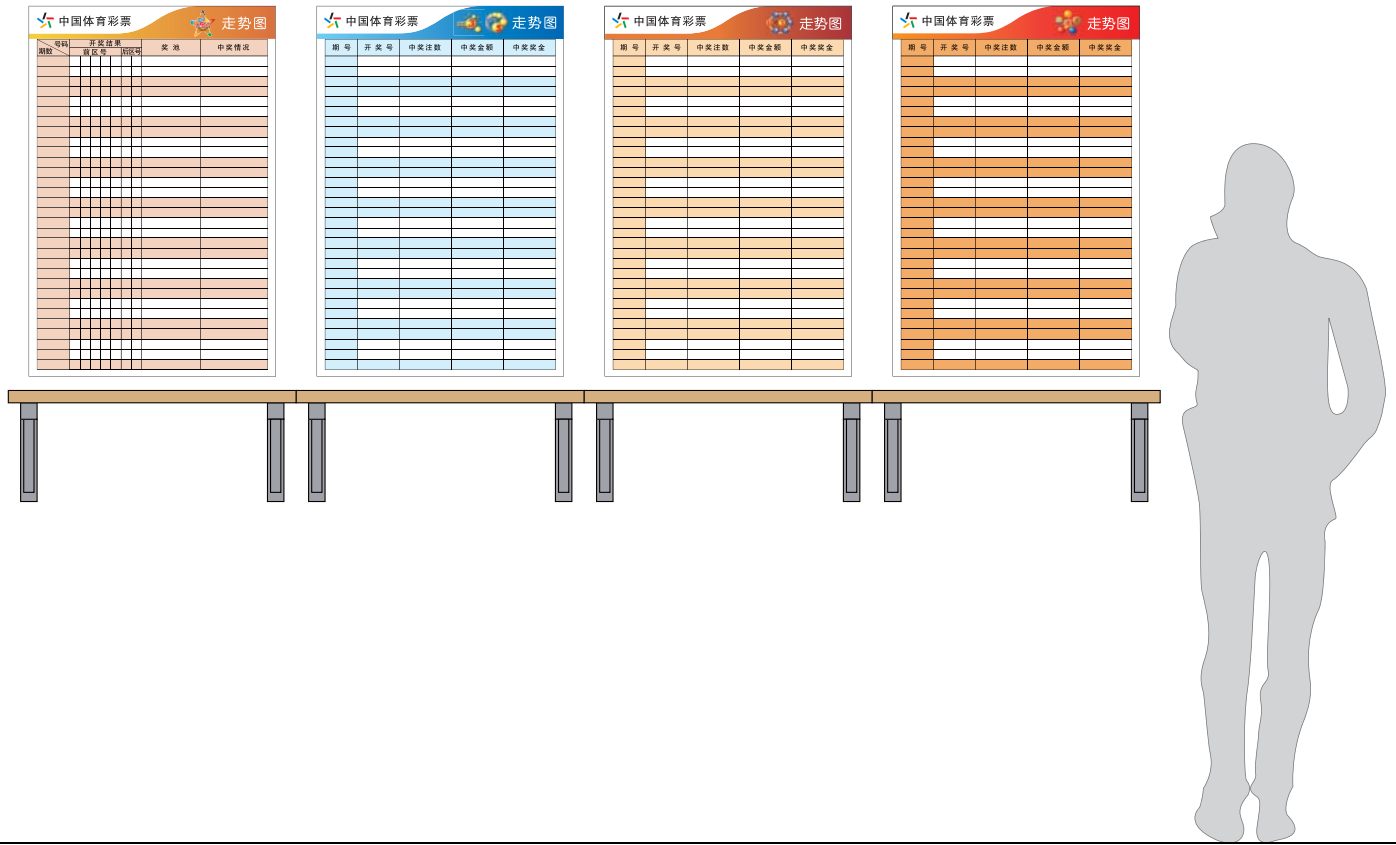

小型走势图尺寸与规格

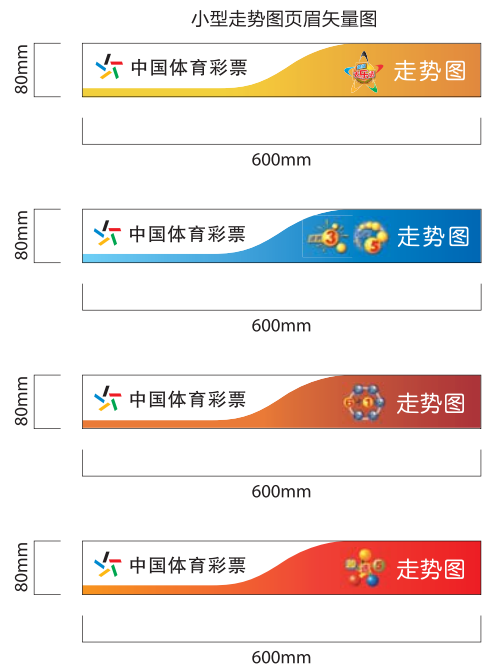
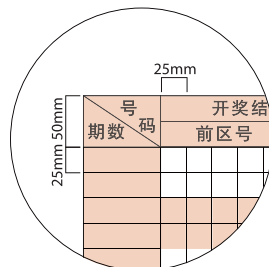
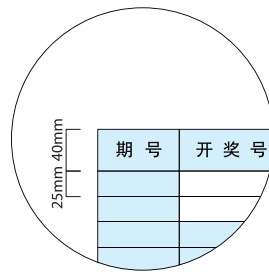

信息最为全面的全尺寸大型走势图
页眉部分依照本规范实施，图表部分可根据当地彩民习惯对走势图中显示的信息进行设计，
并视具体空间尺寸制定具体显示期数

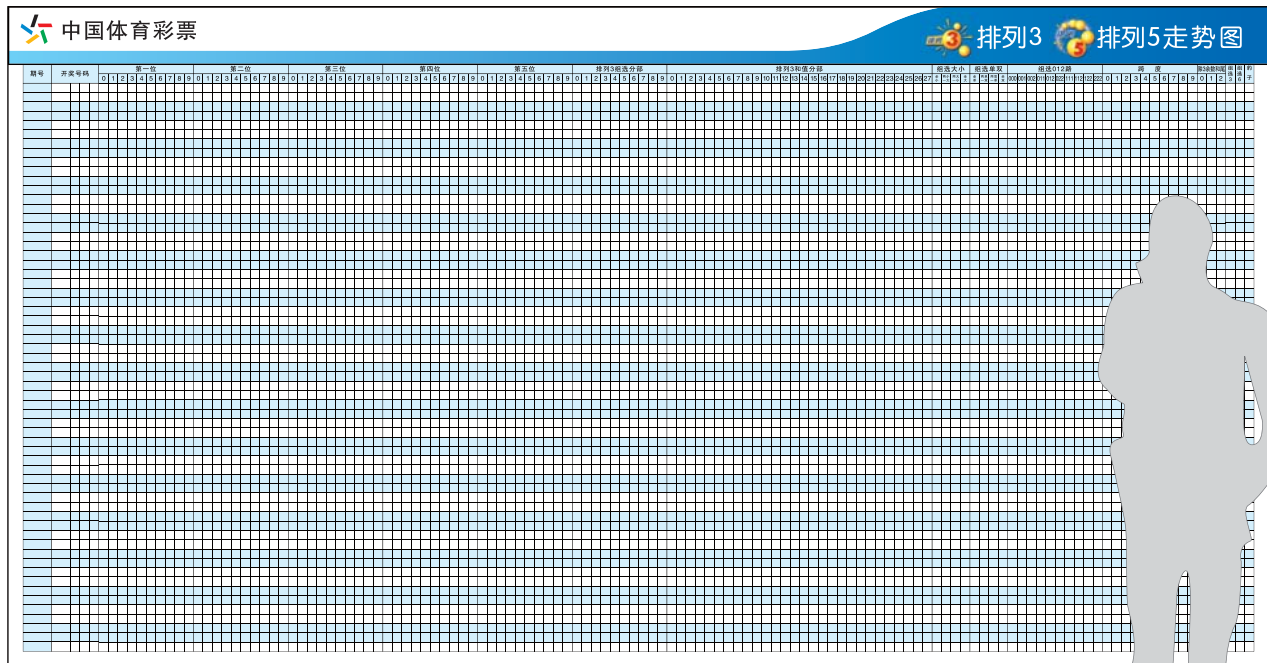
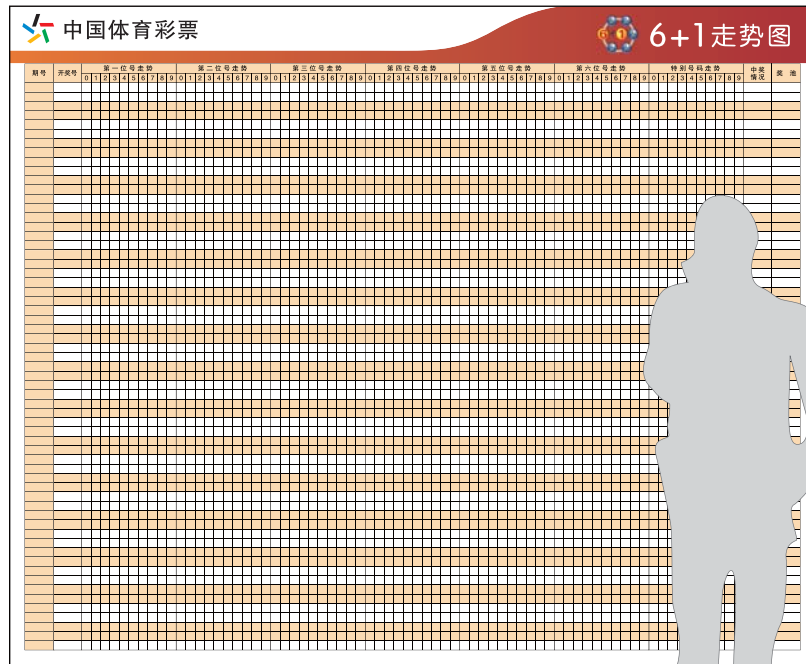

信息最为全面的全尺寸大型走势图
页眉部分依照本规范实施，图表部分可根据当地彩民习惯对走势图中显示的信息进行设计，
并视具体空间尺寸制定具体显示期数

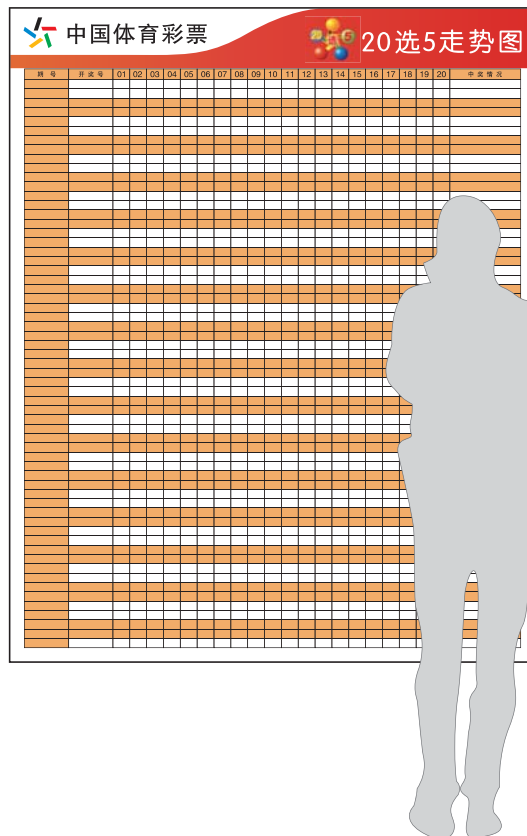
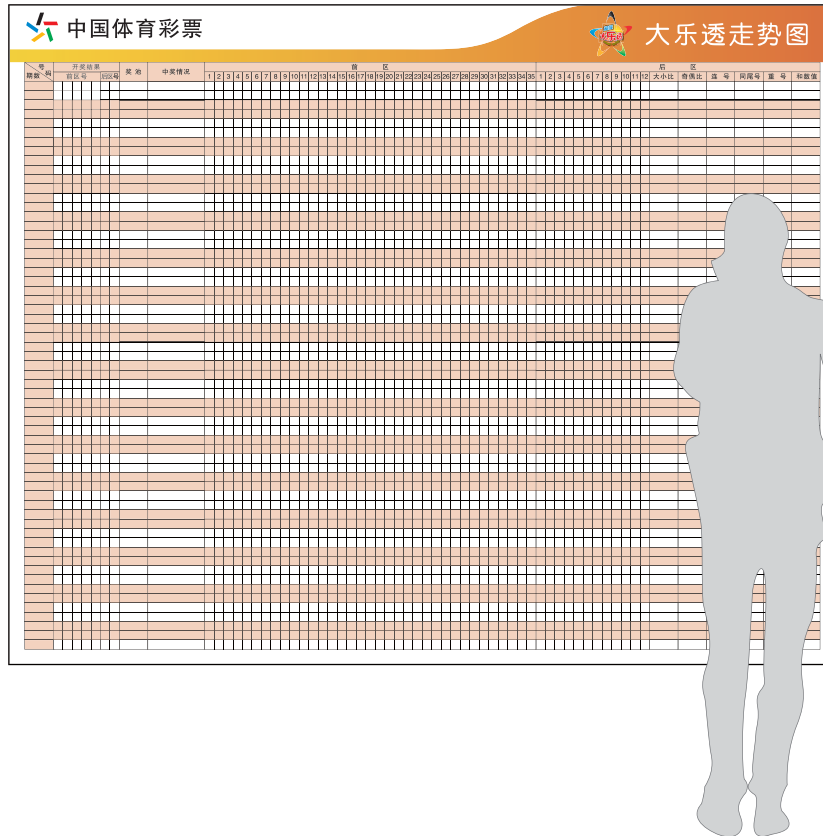

■ 大型走势图整体尺寸视显示内容组合结果而定，并同时按照实际宽度调整页眉尺寸，表格尺寸见下图

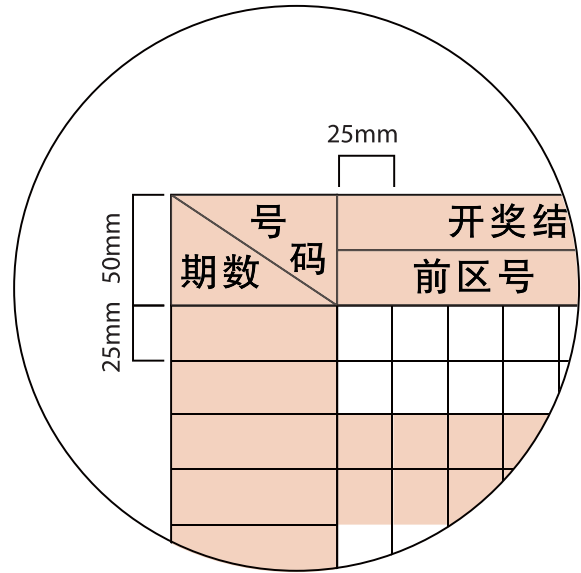
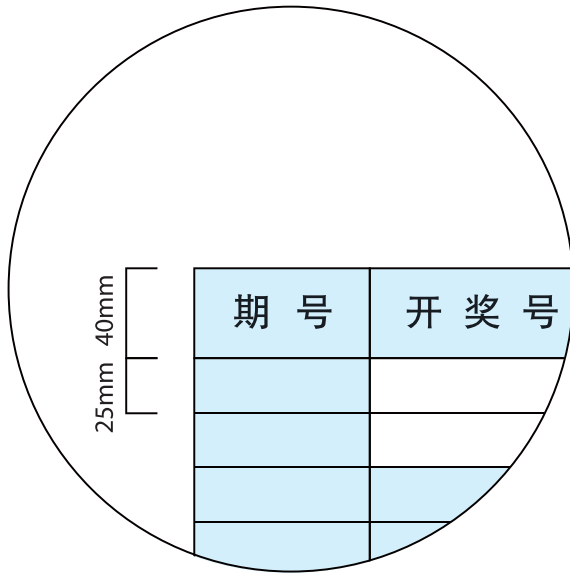

大型走势图页眉矢量图

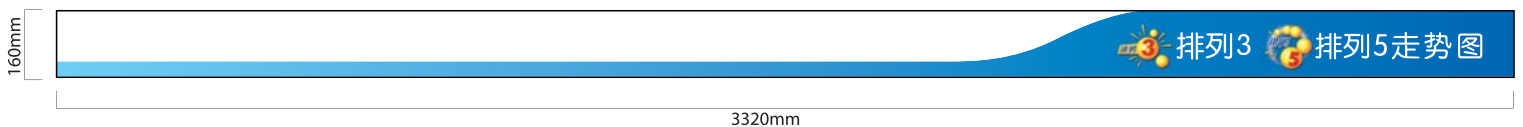
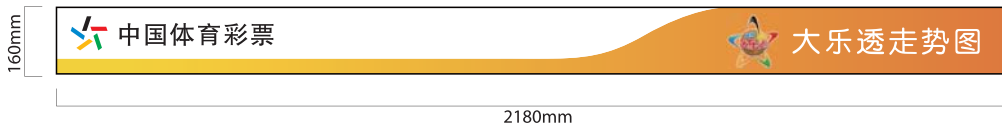
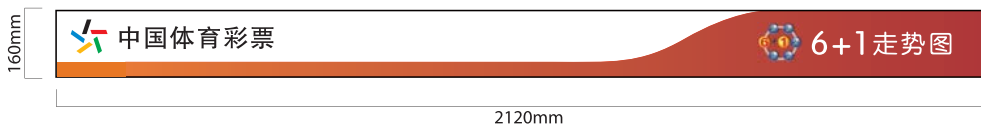
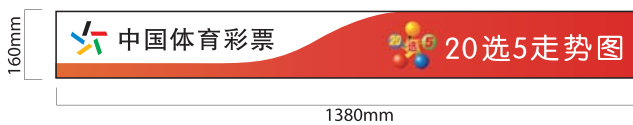

■ 开奖公告栏

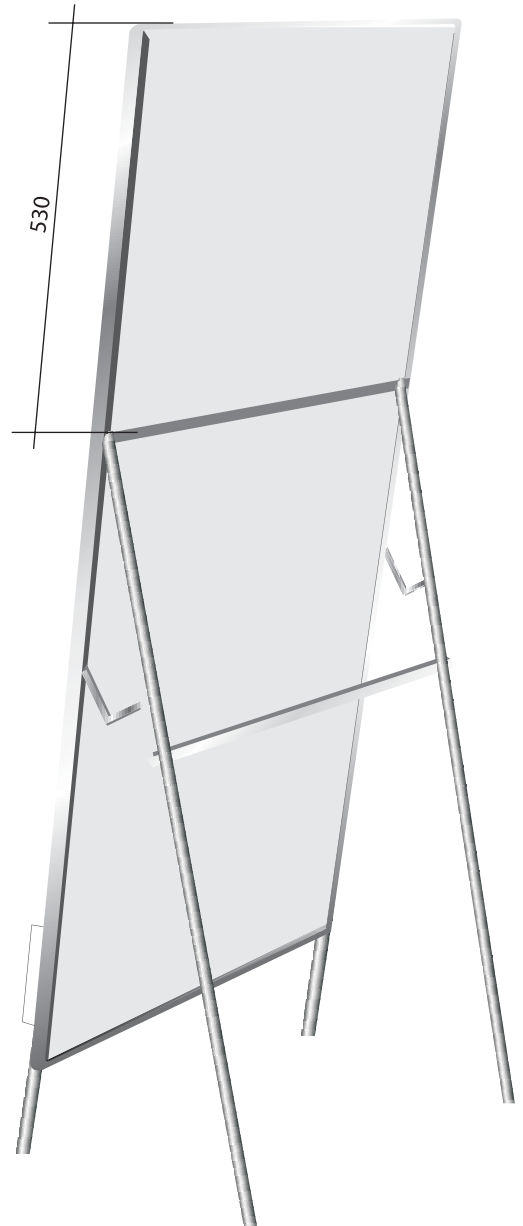

单位: mm (毫米)

■ 开奖公告看板

需要制作此项的市中心如对制作工艺和制作方法等内容有疑问，可具体咨询省中心

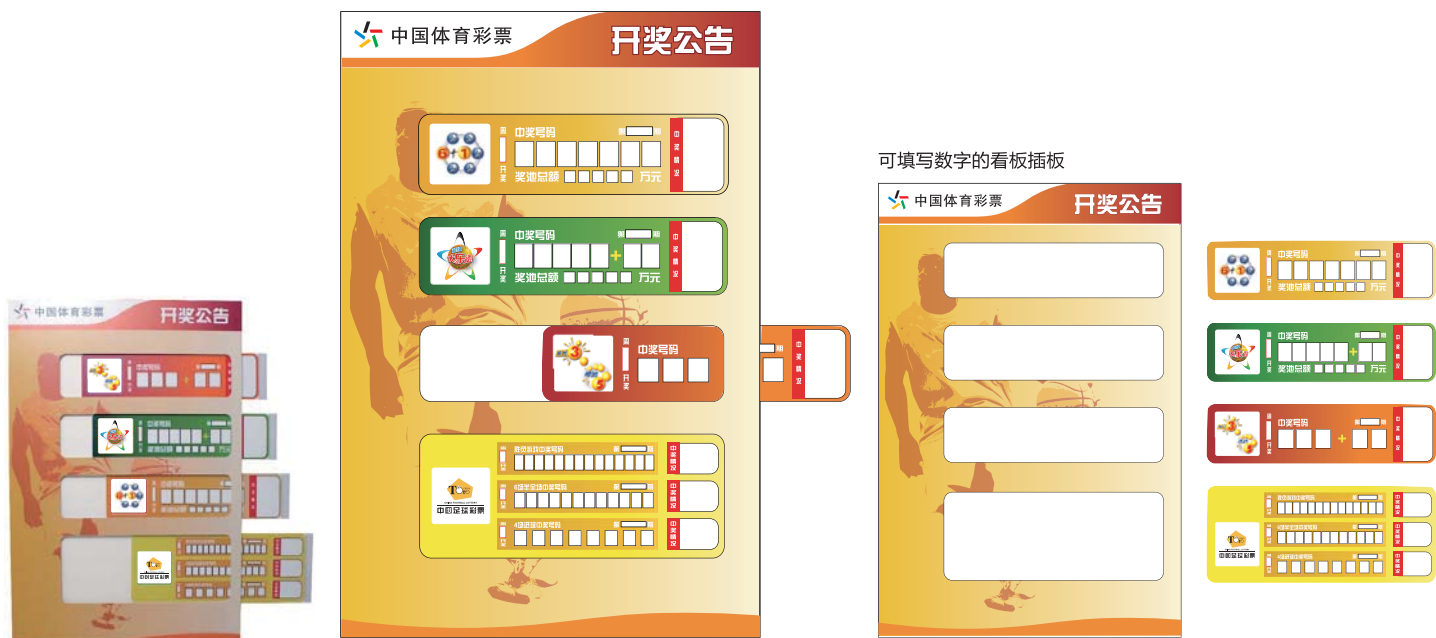

■ 公告栏

公告牌及开奖牌为带框铝板衬底，KT内裱



■ 店中店正视图



■ 专柜、店中店灯箱规格

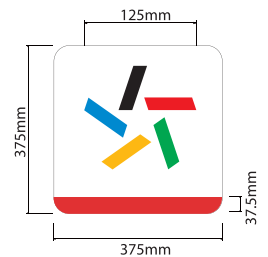
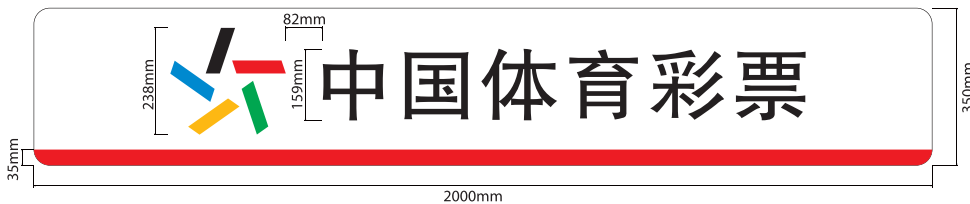

■ 专柜、店中店灯箱工艺

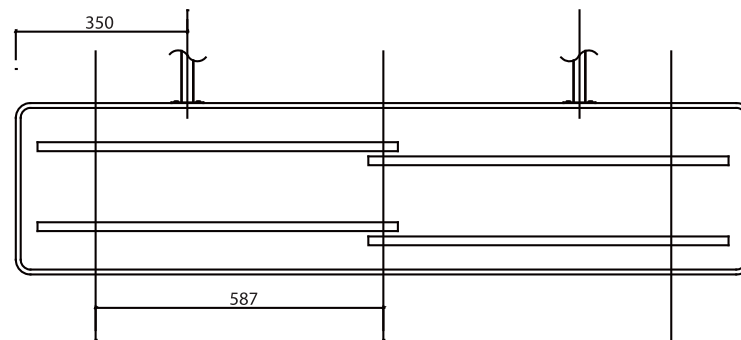
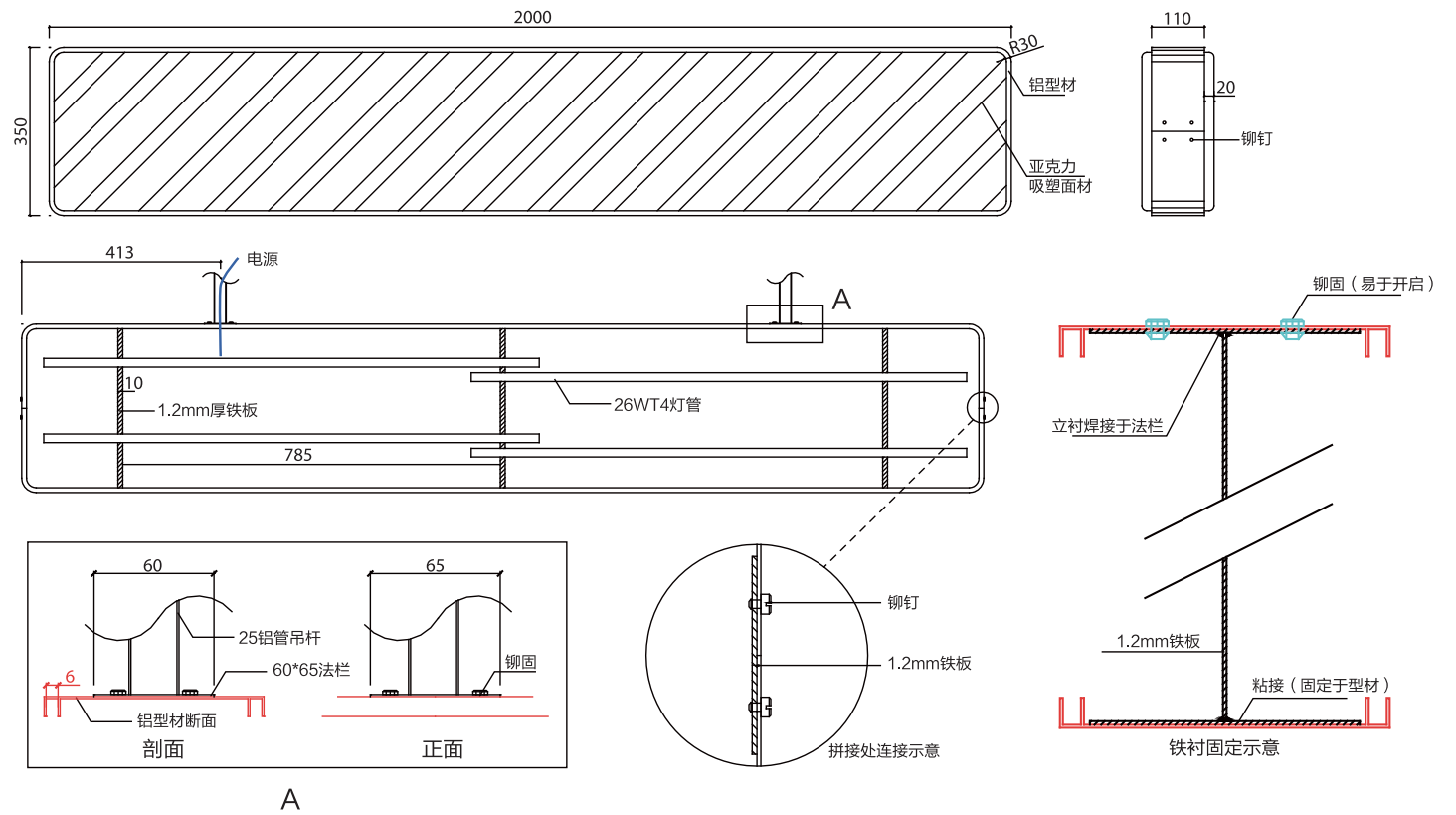

灯管规格1500*350，制作工艺同2000*350规格，灯具和吊杆分布如图
灯管：24WT4灯管

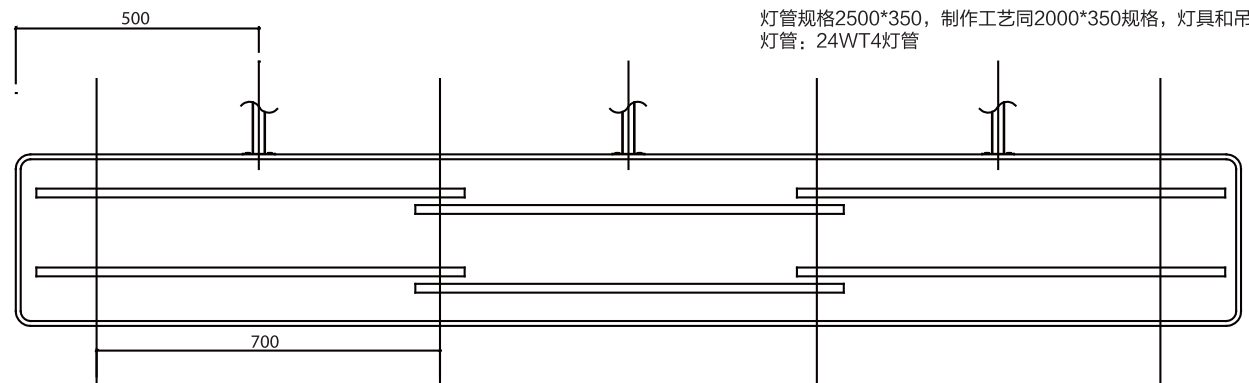

灯管规格2500*350，制作工艺同2000*350规格，灯具和吊杆分布如图
灯管：24WT4灯管

单位：mm（毫米）

■ 专柜正视图

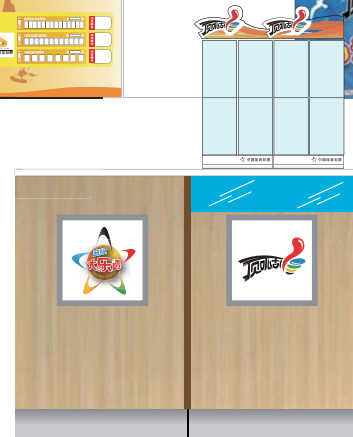
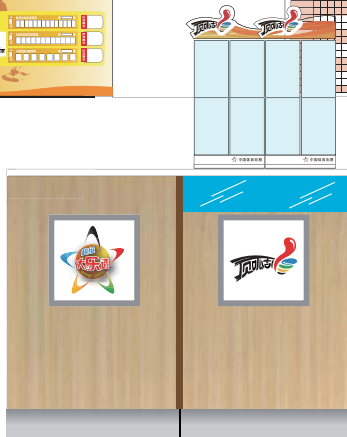
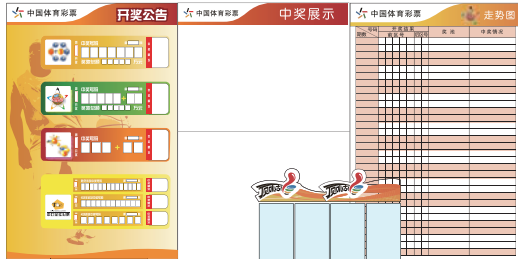

■ 专柜正视图 (单柜)



■ 柜机店可移动万向轮主机柜结构图（柜7）

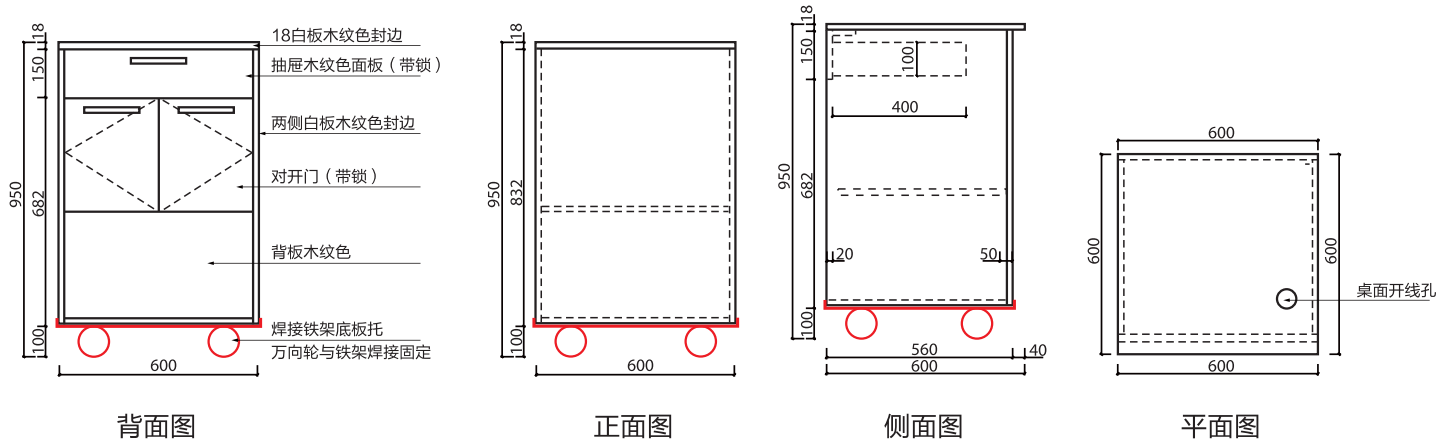

■ 底座铁架结构图

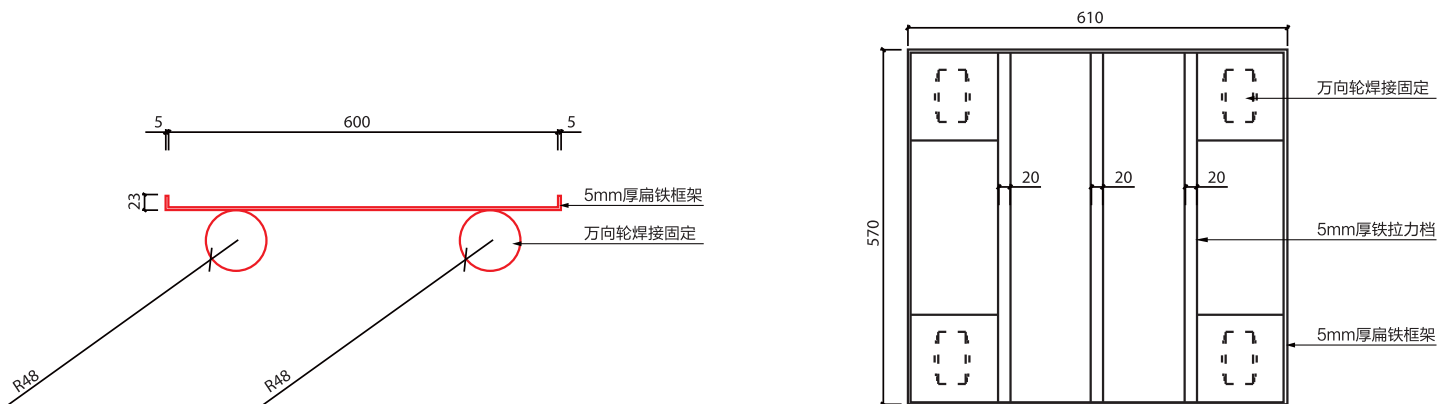

单位: mm (毫米)

立式资料架

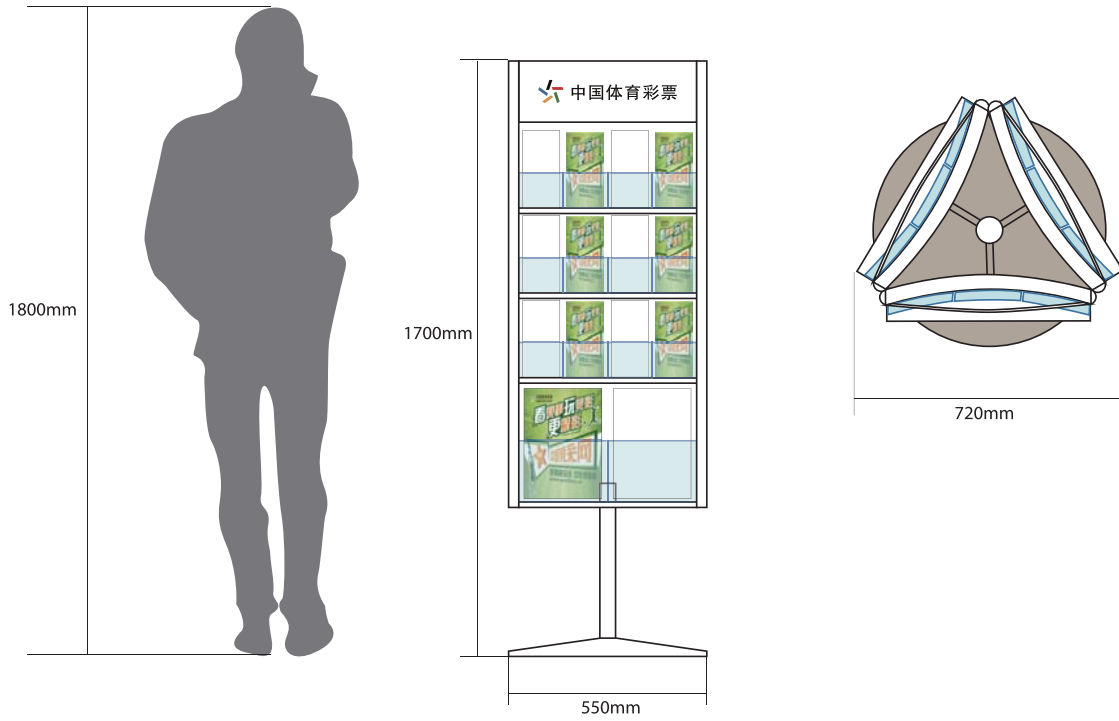

挂式资料架

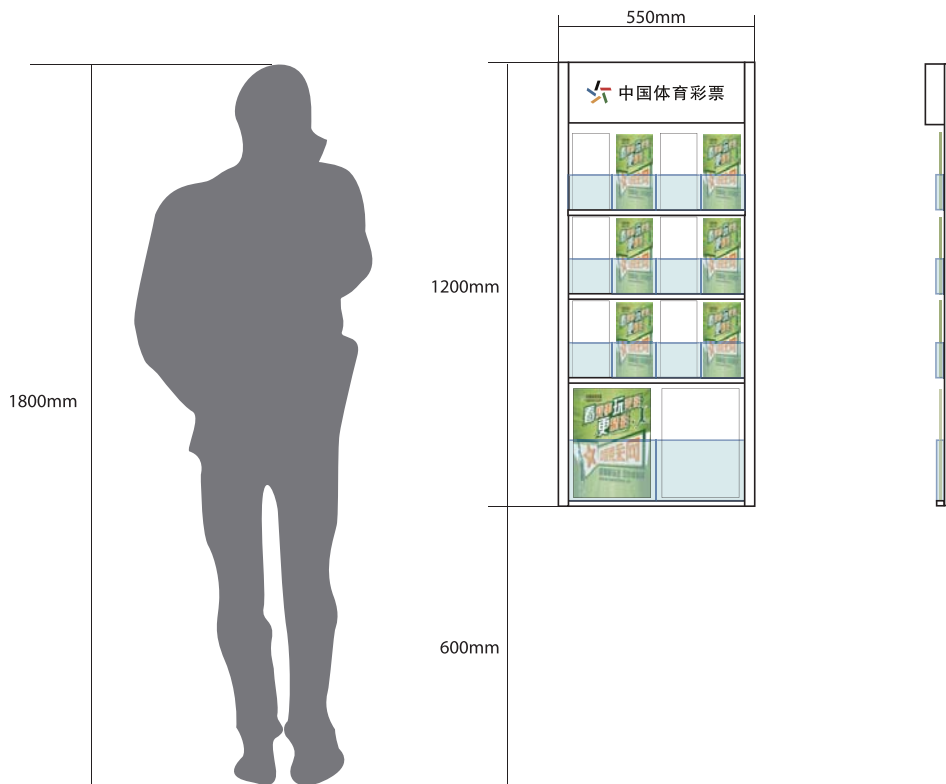

■ 销售许可证正面（左图），销售许可证背面（右图）
销售许可证必须悬挂或摆放于店内销售区附近的醒目位置

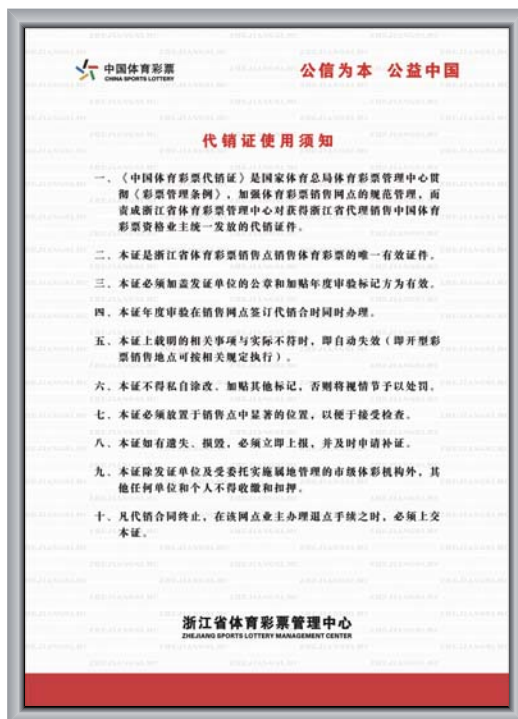

■ 销售员证件
销售员工作时必须佩戴此证件

销售员证件规格，正面（上图）；背面（下图）



- ① 字体：汉仪大宋简
字号：16pt
颜色：K60
- ② 字体：汉仪中黑简
字号：10pt
颜色：K40
- ③ 字体：汉仪中等线简
字号：9pt
颜色：K40

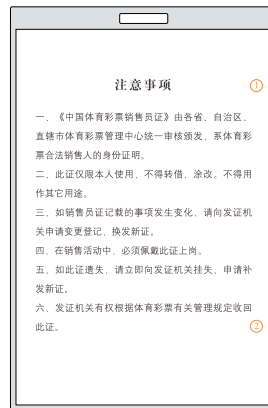

- ① 字体：汉仪大宋简
字号：12pt
颜色：K60
- ② 字体：汉仪中等线简
字号：9pt
颜色：K60

书报架



吧椅



小圆桌



- 1、销售网点应在实际情况允许的范围内尽量将店招做大（特别是双机店）。
- 2、店招包边用螺丝固定，严禁直接采用铆钉，为以后维修方便。
- 3、店招钢架可使用40方管并做防锈处理（特别是焊接点）或不锈钢材质。
- 4、店招灯箱内采用40w飞利浦日光灯配飞利浦整流器，每平米4套。
- 5、销售网点可根据实际情况自行设定走势图悬挂的离地高度，并依据实际需要对手册内走势图内容进行调整，但页眉不可改动。
- 6、销售网点应充分利用室内墙面做好各种资讯要素的展示。
- 7、即开票的展示主要包含四种方式——玻璃柜展示、票箱展示、票袋展示、墙面张贴展示。销售网点至少选择其中的两种。
- 8、销售柜台制作完毕后，不可放置其他彩种终端。背景墙不可为其他彩种形象墙或其他彩种展示。
- 9、销售网点应尽可能对墙面地面进行重新装修处理，以达到最佳整体效果。

制作项目		网点类型				
		专营店	准专营店	店中店	双机店	专柜
店 外	店招	★	★	★	★	☆
	侧招外挂形象灯箱	★	★	★	★	★
	侧招外挂玩法灯箱	☆	☆	☆	☆	☆
	玻璃门贴	★	★	★	☆	/
	防撞腰线	☆	☆	☆	☆	/
	营业时间牌	★	★	★	★	☆
	橱窗展示	★	★	★	★	/
店 内	店内灯箱	/	/	★	/	★
	形象墙	★	★	★	★	☆
	销售柜台（柜1或柜7）	★	★	★	★	★
	销售柜台玩法标识组件	★	★	★	★	★
	即开票展示玻璃柜（柜5）	★	★	☆	☆	☆
	即开票销售柜台	☆	☆	/	☆	/
	即开票桌贴	☆	☆	/	☆	/
	即开票地贴	☆	☆	☆	☆	/
	PVC吸塑温馨提示牌	★	★	★	★	★
	玩法走势图	★	★	★	★	☆
	中奖票展示板	★	★	☆	☆	☆
	中奖票展示磁贴	☆	☆	/	/	/
	喜报看板	★	★	☆	☆	☆
	产品和品牌宣传面板	☆	☆	☆	☆	☆
	开奖公告看板	☆	☆	☆	☆	/
	公告牌	☆	☆	☆	☆	/
	即开票展示袋	★	★	★	★	☆
	即开票真票展示板	★	☆	☆	☆	☆
	即开票箱	★	★	★	★	☆
	PVC吸塑即开票LOGO	★	★	★	★	★
	开奖公告栏	★	★	★	★	★
	立式资料架	☆	☆	☆	☆	/
	挂式资料架	☆	☆	☆	☆	/
	书报架	☆	☆	☆	☆	/
	圆桌（或记录桌）及椅子	★	☆	☆	☆	/
	代销证	★	★	★	★	★
	销售员证	★	★	★	★	★

注：★表示必做（配）项目，☆表示选做（配）项目，/表示可以不做的项目。



中国体育彩票
CHINA SPORTS LOTTERY

公信为本 公益中国



浙江省体育彩票管理中心
ZHEJIANG SPORTS LOTTERY MANAGEMENT CENTER

地址：杭州市建国北路333号

邮编：310003

浙江体彩网：www.zjlottery.com